



ИНСТРУКЦИЯ ПО ЭКСПЛУАТАЦИИ

УСТАНОВКА КОМПРЕССОРНАЯ

Модель **SKTG15V-16-500/O2**

РУКОВОДСТВО ПО ЭКСПЛУАТАЦИИ

Цена на товар на сайте <https://www.ks-ekb.ru/catalog/kompressory-dlya-lazernoy-rezki-/vintovoy-kompressor-zammer-sktg15v-16-500-02/>



ООО «Компрессор Сервис»
Юридический адрес: 620142, г.Екатеринбург, ул.Большакова, 81, оф.41
Почтовый адрес: 620143, г.Екатеринбург, 620143 А/Я №303
ИНН/КПП 6673202227/667101001, р/счет 40702810102270006155, БИК 044525104, К/счет 30101810745374525104, ООО «Банк Точка»
Тел/факс: (343) 278-86-12; 13; 14, 268-59-95
Сайт: www.ks-ekb.ru E-mail: info@ks-ekb.ru



4383132700
Изм.0-12.2023

ВНИМАНИЕ!

УСТАНОВКА КОМПРЕССОРНАЯ ОБОРУДОВАНА МИКРОПРОЦЕССОРНЫМ КОНТРОЛ-
ЛЕРОМ, ОБЕСПЕЧИВАЮЩИМ КОНТРОЛЬ И ОТОБРАЖЕНИЕ ТЕХНИЧЕСКОЙ
ИНФОРМАЦИИ О РАБОТЕ УСТАНОВКИ, НЕОБХОДИМОСТИ ТЕХНИЧЕСКОГО
ОБСЛУЖИВАНИЯ И АВАРИЙНЫХ СИТУАЦИЯХ.

ВНИМАНИЕ!

ПРИ ЭКСПЛУАТАЦИИ КОМПРЕССОРНОЙ УСТАНОВКИ СОБЛЮДАЙТЕ УКАЗАНИЯ,
ИЗЛОЖЕННЫЕ В ЭКСПЛУАТАЦИОННОЙ ДОКУМЕНТАЦИИ, ПОСТАВЛЯЕМОЙ В
КОМПЛЕКТЕ С ИЗДЕЛИЕМ:

- НАСТОЯЩЕЕ РУКОВОДСТВО ПО ЭКСПЛУАТАЦИИ;
- РУКОВОДСТВО ПОЛЬЗОВАТЕЛЯ КОНТРОЛЛЕРА;
- ИНСТРУКЦИЯ ПО ЭКСПЛУАТАЦИИ ДВИГАТЕЛЯ;
- ИНСТРУКЦИЯ ПО ЭКСПЛУАТАЦИИ И ОБСЛУЖИВАНИЮ ОСУШИТЕЛЯ ВОЗДУХА;

2



ООО «Компрессор Сервис»
Юридический адрес: 620142, г.Екатеринбург, ул.Большакова, 81, оф.41
Почтовый адрес: 620143, г.Екатеринбург, 620143 А/Я №303
ИНН/КПП 6673202227/667101001, р/счет 40702810102270006155, БИК
044525104, К/счет 30101810745374525104, ООО «Банк Точка»
Тел/факс: (343) 278-86-12; 13; 14, 268-59-95
Сайт: www.ks-ekb.ru E-mail: info@ks-ekb.ru

ВНИМАНИЕ!

ПРИМЕНЯЙТЕ ОРИГИНАЛЬНЫЕ ЗАПАСНЫЕ ЧАСТИ. УСТАНОВКА НЕОРИГИНАЛЬНЫХ ЗАПАСНЫХ ЧАСТЕЙ СЛУЖИТ ОСНОВАНИЕМ ПРЕКРАЩЕНИЯ ГАРАНТИЙНЫХ ОБЯЗАТЕЛЬСТВ ИЗГОТОВИТЕЛЯ. ОРИГИНАЛЬНЫЕ ЗАПАСНЫЕ ЧАСТИ СОПРОВОЖДАЮТСЯ ЗАЩИТНОЙ МАРКИРОВКОЙ.

1 ОБЩИЕ СВЕДЕНИЯ ОБ ИЗДЕЛИИ

1.1 Настоящее руководство по эксплуатации, совмещенное с паспортом, содержит техническое описание роторной винтовой компрессорной установки (далее установка) **SKTG15V-16-500/O2**; указания по эксплуатации и технические данные, гарантированные изготовителем.

Установка изготовлена в соответствии с действующими нормами безопасности. Несоблюдение инструкции, неправильное вмешательство или использование неоригинальных запчастей ведет за собой автоматическое аннулирование гарантии.

ВНИМАНИЕ: ПЕРЕД МОНТАЖОМ, ВКЛЮЧЕНИЕМ ИЛИ РЕГУЛИРОВКОЙ УСТАНОВКИ ВНИМАТЕЛЬНО ИЗУЧИТЕ НАСТОЯЩЕЕ РУКОВОДСТВО. ДЛЯ ОПТИМАЛЬНОГО ИСПОЛЬЗОВАНИЯ ХАРАКТЕРИСТИК УСТАНОВКИ И ЕЕ НАДЕЖНОЙ РАБОТЫ, СОБЛЮДЕНИЯ ПРАВИЛ ЭКСПЛУАТАЦИИ, НЕОБХОДИМО СТРОГО ПРИДЕРЖИВАТЬСЯ УКАЗАНИЙ, СОДЕРЖАЩИХСЯ В НАСТОЯЩЕМ ДОКУМЕНТЕ.

ВНИМАНИЕ: ПЕРЕД ВЫПОЛНЕНИЕМ КАКИХ-ЛИБО ОПЕРАЦИЙ С УСТАНОВКОЙ НЕОБХОДИМО ОТКЛЮЧИТЬ ЕЕ ОТ СЕТИ ЭЛЕКТРОПИТАНИЯ, ПРОИЗВЕСТИ СБРОС ИЗБЫТОЧНОГО ДАВЛЕНИЯ.

ВНИМАНИЕ: НЕКОТОРЫЕ ВНУТРЕННИЕ ДЕТАЛИ УСТАНОВКИ МОГУТ НАГРЕВАТЬСЯ ДО ВЫСОКИХ ТЕМПЕРАТУР.

Для идентификации установок основного исполнения используется пятипозиционный код:

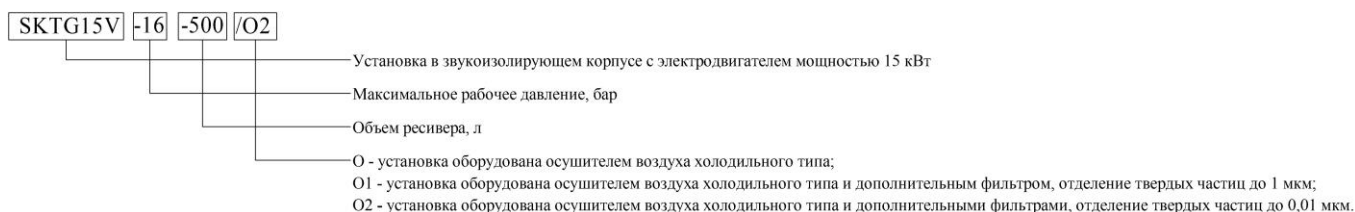

ПРИМЕР ОБОЗНАЧЕНИЯ УСТАНОВКИ (ПРИ ЗАКАЗЕ):

УСТАНОВКА КОМПРЕССОРНАЯ SKTG15V-16-500/O2

Характеристика: Электродвигатель – 15 кВт; максимальное рабочее давление – 16 бар; размещена на ресивере вместимостью – 500 л; с осушителем холодильного типа и дополнительными фильтрами, отделение твердых частиц размером до 0,01мкм.

При оформлении заказа на запасные части указывайте следующие данные:

- а) Модель (вариант исполнения), производительность установки, рабочее давление; б) Заводской номер установки;
- в) Номер (или код детали, узла), точное наименование детали и соответствующий номер исполнения.

Изготовитель оставляет за собой право вводить какие-либо дополнительные изменения в конструкцию установки, направленные на повышение качества и надежности изделия без предварительного предупреждения.

1.2 Декларация о соответствии:

Регистрационный номер: **ЕАЭС № ВУ/112 11.01 ТР010 000.00 09714**

Дата регистрации – 01.08.2022г.

Действительна до – 31.07.2027г.

2 НАЗНАЧЕНИЕ

2.1 Установка является сложным электромеханическим изделием и предназначена для обеспечения сжатым воздухом пневматического оборудования, аппаратуры и инструмента, применяемого в промышленности, автосервисе и для других целей потребителя. Использование изделия позволяет значительно экономить электроэнергию, механизировать труд и повысить качество работ. По способу защиты человека от поражения электрическим током установка относится к классу

I.

Не допускается эксплуатация установки во взрывоопасных и пожароопасных помещениях, вне помещений, под воздействием атмосферных осадков.

2.2 Питание установки осуществляется от трехфазной сети переменного тока напряжением (380 В ± 10 %) В, частотой (50 ± 1 %) Гц.

Включение электродвигателя в питающую сеть – "звезда"- "треугольник".

Напряжение питания цепей управления и сигнализации 24 В переменного тока.

2.3 Допустимый интервал температур в помещении от плюс 5 до плюс 40 °С, относительная влажность воздуха не более 90 %.

2.4 Режим работы установки - продолжительный. **2.5**

Регулировка давления в ресивере - автоматическая.

3 ТЕХНИЧЕСКИЕ ХАРАКТЕРИСТИКИ

3.1 Общие требования безопасности соответствуют ГОСТ МЭК 60204-1.

3.2 Основные технические характеристики приведены в таблице 1. Таблица

1

Наименование показателя		Значение показателя
		SKTG15V-16-500/O2
Объемная производительность, приведенная к начальным условиям, 0,1 МПа, 20°С, 60%, 111м над уровнем моря, л/мин, □ 5%		1450
Давление начальное, номинальное МПа (бар)		0,1 (1)
Давление конечное, номинальное МПа (бар)		1,6 (16)
Номинальная мощность электродвигателя, кВт		15
Средний уровень звука в контрольных точках на расстоянии 1,0 м, не более, дБА		66
Степень защиты оболочек не ниже		IP20
Число оборотов вала винтового блока, мин ⁻¹		2410
Разница температуры воздуха на входе и выходе, °С, не более		5
Потребление воздуха на охлаждение и всасывание, м ³ /час, не более		4200
Класс чистоты сжатого воздуха ИСО 8573-1: 2010	По твердым частицам	1
	По влаге	4
	По маслу	1
Контроллер		AIRMASTER P1 (MAM 860)
Количество переносимого тепла (энергия вторичного использования), ккал/час		11000
Климатическое исполнение		УХЛ 4.1 ГОСТ 15150
Высота над уровнем моря, не более, м		1000
Габаритные размеры, мм, не более:		
	длина	1960
	ширина	850
	высота	1780
Объем ресивера, л, □5%		500
Масса, нетто, кг, не более		635

3.3 Характеристика приводного ремня приведена в таблице 2.

Таблица 2

Код	Наименование и обозначение	Количество, шт.
		SKTG15V-16-500/O2
4302100020	Ремень ХРА-1320	2

3.4 Характеристика смазочного материала

Номинальный заправочный объём масла для установки SKTG15V-16-500/O2 составляет 9 л;

Для заправки системы смазки должны использоваться компрессорные масла, имеющие следующие характеристики:

Для установок с рабочим давлением 16 бар – кинематическая вязкость 68 сСт при 40 ПС;

Допускается использование компрессорных масел следующих марок:

SHELL	CORENA S3 R68	
MOBIL	RARUS 426	68 сСт
ЛУКОЙЛ	СТАБИО 68	
ЛУКОЙЛ	СТАБИО СИНТЕТИК 68 (PLUS 68)	
Gazpromneft	Compressor oil 68	
Gazpromneft	Compressor S Synth 68	
Rosneft	Compressor VDL 68	

ЗАПРЕЩАЕТСЯ СМЕШИВАТЬ МАСЛА РАЗНЫХ МАРОК И ПРОИСХОЖДЕНИЯ.

При замене масла требуется его удаление из системы смазки (маслосборник, винтовой блок, радиатор, маслопроводы), а также замена фильтра масляного и фильтра-маслоотделителя.

4 КОМПЛЕКТНОСТЬ

4.1 Комплектность поставки изделия приведена в таблице 3

Таблица 3

Наименование	Количество, шт.	
	SKTG15V-16-500/O2	
Установка компрессорная.	1	
Установка компрессорная. Руководство по эксплуатации.	1	
Электродвигатель. Руководство по эксплуатации.	1	
Контроллер. Руководство пользователя.	См. приложение В или Г	
Осушитель воздуха. Руководство по эксплуатации.	1	
Фильтр сжатого воздуха. Руководство по эксплуатации и обслуживанию.	3	
Маслоотделитель. *Паспорт.	1	
Клапан предохранительный. *Паспорт	(см. Маслоотделитель.*Паспорт)	
Ресивер	Паспорт*	1
	Декларация	
Клапан предохранительный. *Паспорт	(см. Ресивер.*Паспорт)	
Манометр. *Паспорт	1	
Ключ	2	
Тара транспортная	1	

Примечание. *Только для поставок в страны Таможенного союза

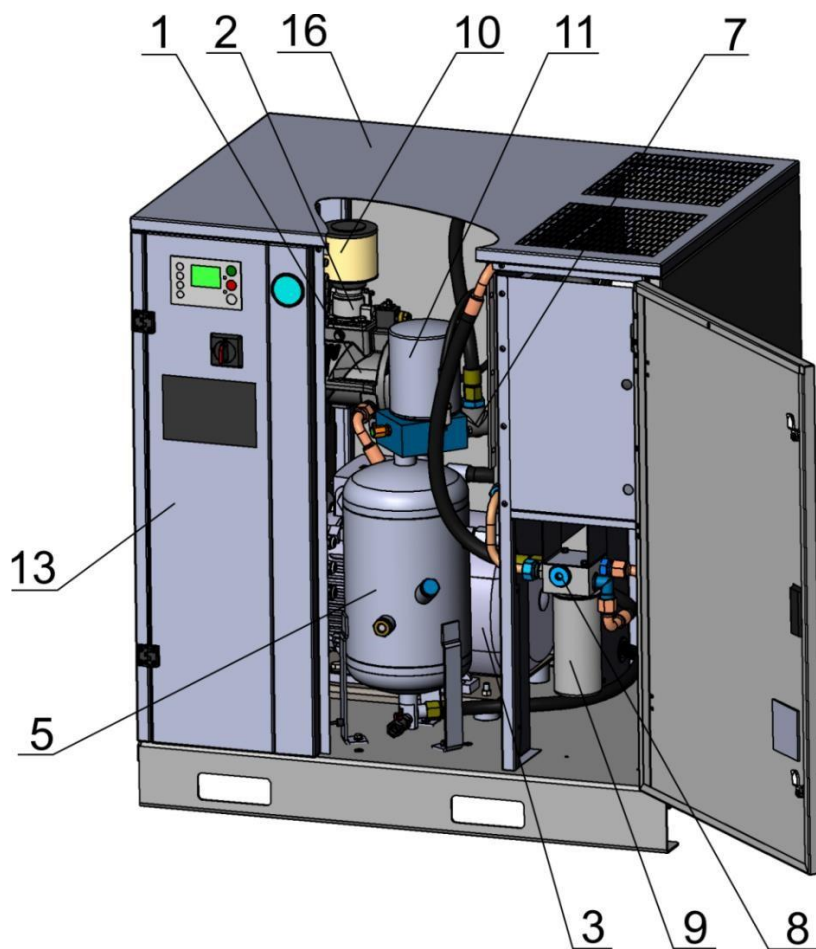



Рисунок 1 – Общий вид компрессорного агрегата установки SKTG15V-16-500/O2



Рисунок 2 – Общий вид компрессорной установки SKTG15V-16-500/O2

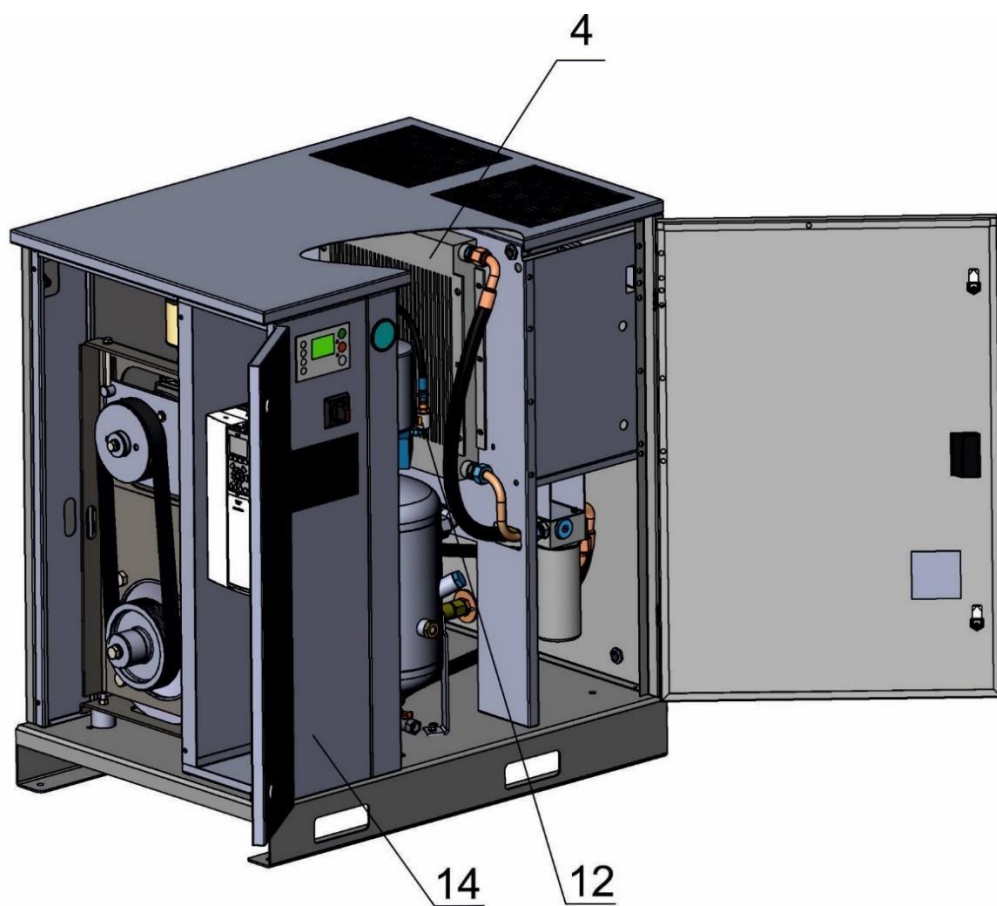

Рисунок 3 – Направление потока сжатого воздуха в фильтре сжатого воздуха

5 ТЕХНИЧЕСКОЕ ОПИСАНИЕ

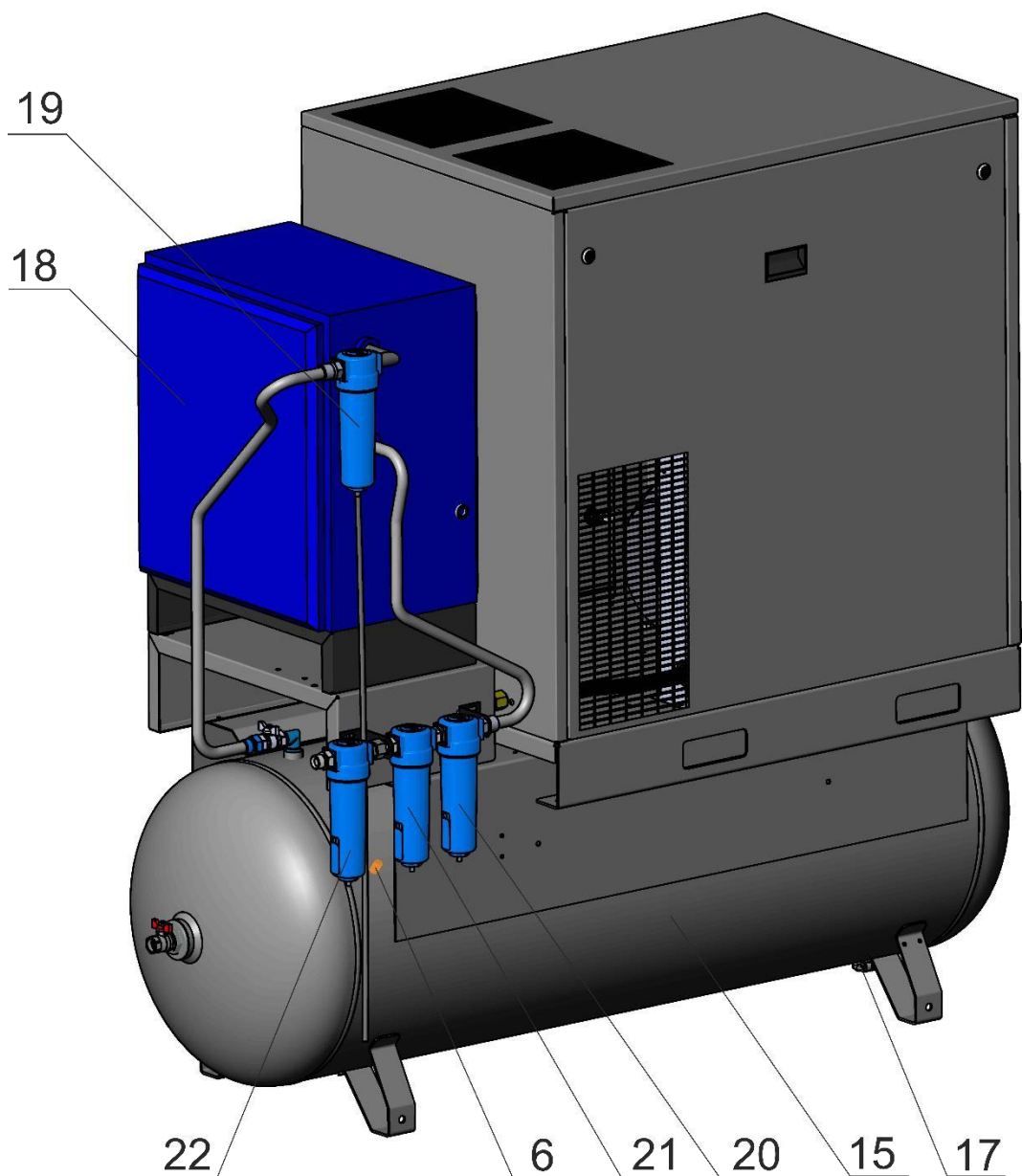
5.1 УСТРОЙСТВО

Компрессорная установка представляет собой компактную машину для производства сжатого воздуха, выполненную в шумопоглощающем корпусе и состоящую из следующих основных агрегатов, узлов и деталей: винтового блока; клапана всасывающего; электродвигателя с вентилятором; радиатора; маслосборника; блока маслоотделителя с фильтром и клапаном минимального давления; фильтра масляного; термостата; фильтра воздушного; шкафа с электроаппаратурой и устройствами защиты; панели управления, с размещенными на ней органами управления, программируемым контроллером и сигнальной аппаратурой.

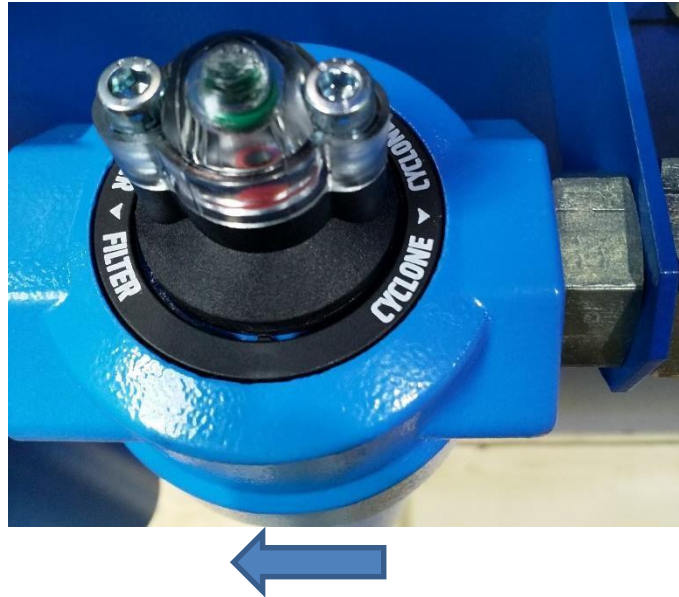
Общий вид агрегата компрессорной установки SKTG15V-16-500/O2 показан на рисунке 1, компрессорной установки SKTG15V-16-500/O2 – на рисунке 2; соединительные и установочные размеры установки – показаны в приложении А; схема функциональная представлена на рисунке 3; схема электрическая принципиальная – в приложении Б.

1– Винтовой блок предназначен для выработки сжатого воздуха (см. рисунок 1). В корпусе винтового блока расположены: винтовая группа, пропускные каналы для воздуха и масла, соединительные фланцы.

2– Клапан всасывающий (см. рисунок 1) воздушный выполняет функцию подачи воздуха в камеру сжатия и предотвращения выброса наружу сжатого воздуха и масла в момент останова установки, при любом давлении подачи сжатого воздуха. Переключение клапана всасывающего в режим "ЗАГРУЗКА" или "ХОЛОСТОЙ ХОД" осуществляется при помощи клапана электромагнитного, который управляется программируемым контроллером от сигнала датчика давления.

При достижении максимального рабочего давления клапан открывается, сбрасывая всасываемый установкой воздух. Установка продолжает работать в холостом режиме при отсутствии потребления воздуха, что облегчает переход в режим "ЗАГРУЗКА", при соответствующем сигнале датчика давления.

3– Электродвигатель (см. рисунок 1) предназначен для привода винтового блока.

4– Воздушно-масляный радиатор (см. рисунок 1) двухсекционный, комбинированный, выполняет функции охлаждения масла и предварительного охлаждения воздуха на выходе из

установки. Радиатор охлаждается проходящим через него потоком воздуха, который нагнетается вентилятором, установленным на втором конце вала электродвигателя привода установки.

5 – Маслосборник (см. рисунок 1) выполняет следующие функции:

- служит резервуаром для масла системы смазки. На нем расположены маслозаливная горловина, кран удаления масла, смотровое окно контроля уровня масла, клапан предохранительный;
- служит корпусом, на котором смонтирован блок фильтров, состоящий из фильтра-маслоотделителя, фильтра масляного, термостата, клапана минимального давления.

Горловина маслозаливная расположена на корпусе маслосборника и закрыта пробкой. Уровень масла контролируется при помощи смотрового окна – маслоуказателя, расположенного под горловиной. Уровень масла на неработающей (холодной) установке всегда должен находиться между нижним срезом маслозаливной горловины и серединой смотрового окна.

Кран удаления (слива) масла расположен в нижней части корпуса маслосборника и предназначен для слива масла при его замене. Кран удаления масла также позволяет производить периодический контроль наличия в масле конденсата влаги и его удаление.

ВНИМАНИЕ: ОТВИНЧИВАТЬ ПРОБКУ, А ТАКЖЕ ПРОИЗВОДИТЬ УДАЛЕНИЕ МАСЛА РАЗРЕШАЕТСЯ ТОЛЬКО ПРИ УСЛОВИИ ОТСУТСТВИЯ ИЗБЫТОЧНОГО ДАВЛЕНИЯ ВНУТРИ КОРПУСА МАСЛОСБОРНИКА НА ОТКЛЮЧЕННОЙ УСТАНОВКЕ.

6 – Клапан предохранительный (см. рисунок 2) пневматический осуществляет защиту корпуса маслосборника и корпуса ресивера воздушного от превышения давления, по причине: "засорения" фильтра-маслоотделителя; неисправности клапана всасывающего или минимального давления; неисправности датчика давления и др.

7 – Клапан минимального давления (см. рисунок 1), установленный на линии нагнетания, предназначен для поддержания минимального давления в пределах 0,2...0,4 МПа внутри установки до тех пор, пока давление в распределительной сети не уравнивается с давлением внутри установки.

Одновременно этот клапан выполняет функцию обратного клапана, блокируя установку от распределительной сети во время ее останова или работы на холостом ходу.

8 – Термостат (см. рисунок 1) состоит из запорного плунжера и термочувствительного глицеринового элемента, изменяющего направление потока масла в зависимости от температуры и смонтирован в корпусе, на котором также установлен фильтр масляный.

При достижении рабочей температуры масла выше плюс 71°C происходит выдвижение штока термочувствительного элемента, от воздействия которого запорный плунжер открывает канал для поступления масла в радиатор. Основной функцией термостата является поддержание минимальной температуры нагнетаемого масла, во избежание образования конденсата в масле за счет влаги, присутствующей во всасываемом воздухе, что может привести к нарушению смазки подшипников винтового блока и его заклиниванию.

9 – Фильтр масляный (см. рисунок 1) неразборный изготовлен в металлическом корпусе. Он расположен в контуре смазки и предотвращает попадание твердых частиц на рабочие поверхности винтов и подшипников. Его замена необходима после выработки часов, указанных в разделе—"ТО", а частота замены напрямую зависит от технического обслуживания воздушного фильтра и от качества масла.

10– Фильтр воздушный (см. рисунок 1) впускной открытого типа. Функция воздушного фильтра - предотвращение попадания загрязняющих частиц в зону винтовой группы и систему смазки. Некачественное обслуживание воздушного фильтра приводит к уменьшению срока службы блока винтового.

11– Фильтр-маслоотделитель (сепаратор) (см. рисунок 1) завершает операцию отделения масла от сжатого воздуха и обеспечивает остаточное содержание масла в сжатом воздухе не более 3 мг/м³. Пропускная способность фильтра-маслоотделителя зависит от качества масла и его рабочей температуры.

12– Визуализатор возврата масла (см. рисунок 1) предназначен для визуальной оценки количества масла на возврате из фильтра-маслоотделителя. Масло, отделенное фильтром-маслоотделителем, возвращается в систему смазки установки. Визуализатор позволяет проверить эффективность работы фильтра-маслоотделителя и системы сепарации.

13– Панель управления (см. рисунок 1). На лицевую сторону панели управления вынесены следующие органы управления, контрольно-измерительная и сигнальная аппаратура (рисунок 5):

1 - **электронный контроллер** предназначен для управления и контроля работы компрессорной установки (руководство пользователя контроллера приведено в приложении В или Г);

2 - **выключатель вводной** предназначен для подключения компрессорной установки к электрической сети, аварийного отключения ее;

3 - **манометр воздушный** – индикатор-прибор прямого действия, предназначен для контроля давления воздуха на выходе компрессорной установки и отсутствия избыточного давления в сети при выключенном компрессоре.

14– Шкаф с электроаппаратурой (см. рисунок 1) представляет собой короб закрытого типа с установленной платой, на которой смонтирована пуско–регулирующая аппаратура и устройства защиты .

ВНИМАНИЕ: ШКАФ ОТКРЫВАТЬ ТОЛЬКО ПОСЛЕ ОТКЛЮЧЕНИЯ УСТАНОВКИ ОТ ПИТАЮЩЕЙ ЭЛЕКТРИЧЕСКОЙ СЕТИ.

15– Ресивер воздушный (см. рисунок 2) предназначен для сбора сжатого воздуха, устранения пульсации давления, предварительного отделения конденсата и масла. Ресивер одновременно является корпусом, на котором смонтированы агрегаты компрессорной установки.

16– Корпус шумозащищенного исполнения (см. рисунок 1) служит для снижения уровня шума от установки в рабочей зоне.

17– Конденсатоотводчик (см. рисунок 2) предназначен для удаления скопившихся в ресивере конденсата и масла.

18– Осушитель (см. рисунок 2) предназначен для отделения влаги, содержащейся в сжатом воздухе.

19– Фильтр сжатого воздуха (3мкм) (см. рисунок 2) предназначен для удаления из воздуха, поступающего в осушитель, капельной влаги, твердых частиц и масла.

20– Фильтр сжатого воздуха (микрофильтр, 0,1мкм) (см. рисунок 2) предназначен для удаления твердых частиц, воды, масла, углеводородов и паров.

21– Фильтр сжатого воздуха (микрофильтр, 0,01мкм) (см. рисунок 2) предназначен для удаления твердых частиц, воды, масла, углеводородов и паров.

22– Фильтр сжатого воздуха (А, угольный фильтр) предназначен для удаления из воздуха углеводородных паров и неприятных запахов.

ВНИМАНИЕ: НАПРАВЛЕНИЕ ПОТОКА СЖАТОГО ВОЗДУХА ДОЛЖНО СОВПАДАТЬ С НАПРАВЛЕНИЕМ СТРЕЛКИ «FILTER» НА ФИЛЬТРЕ СЖАТОГО ВОЗДУХА. ЕСЛИ ДОПОЛНИТЕЛЬНО УСТАНОВЛЕН ФИЛЬТР-СЕПАРАТОР, ТО НАПРАВЛЕНИЕ ПОТОКА

СЖАТОГО ВОЗДУХА ДОЛЖНО СОВПАДАТЬ С НАПРАВЛЕНИЕМ СТРЕЛКИ «CYCLONE» НА ФИЛЬТРЕ СЖАТОГО ВОЗДУХА

Описание, схема функциональная, порядок работы, техническое обслуживание и ремонт осушителя изложены в руководстве по эксплуатации и техническому обслуживанию осушителя.

ВНИМАНИЕ: ПРОИЗВОДИТЬ УДАЛЕНИЕ КОНДЕНСАТА И МАСЛА ИЗ РЕСИВЕРА РАЗРЕШАЕТСЯ ТОЛЬКО ПРИ УСЛОВИИ ОТСУТСТВИЯ ДАВЛЕНИЯ ВНУТРИ РЕСИВЕРА, ПРИ ОТКЛЮЧЕННОЙ УСТАНОВКЕ.

5.2 Устройства защиты компрессорной установки.

В установке применены следующие устройства защиты, которые контролируют ее наиболее важные узлы, указывая на возможные неисправности:

- 1) Клапан предохранительный - установлен на ресивере воздушном;
- 2) Клапан предохранительный - установлен на маслосборнике;
- 3) Автоматический выключатель - защита силовых цепей от токов короткого замыкания;
- 4) Плавкие предохранители - защита цепей управления и сигнализации;
- 5) Блок контроля напряжения - защита от неправильного чередования фаз;
- 6) Тепловое реле защиты электродвигателя привода установки от перегрузок;
- 7) Программируемый контроллер осуществляет контроль температуры масляно-воздушной смеси (не ниже плюс 5 ПС, не выше плюс 100 ПС), давления сжатого воздуха и срабатывание защит

4, 5, 6.

При срабатывании защит 3, 4, ..., 7 происходит отключение компрессорной установки с блокировкой включения до устранения причины срабатывания. Также предусмотрена блокировка самопроизвольного включения установки в случае восстановления напряжения питания после его отключения.



Рисунок 4



Рисунок 5

ВНИМАНИЕ: В СЛУЧАЕ АВАРИЙНОГО СИГНАЛА (СРАБАТЫВАНИЯ УСТРОЙСТВА ЗАЩИТЫ) ПРОИСХОДИТ ВЫКЛЮЧЕНИЕ УСТАНОВКИ.

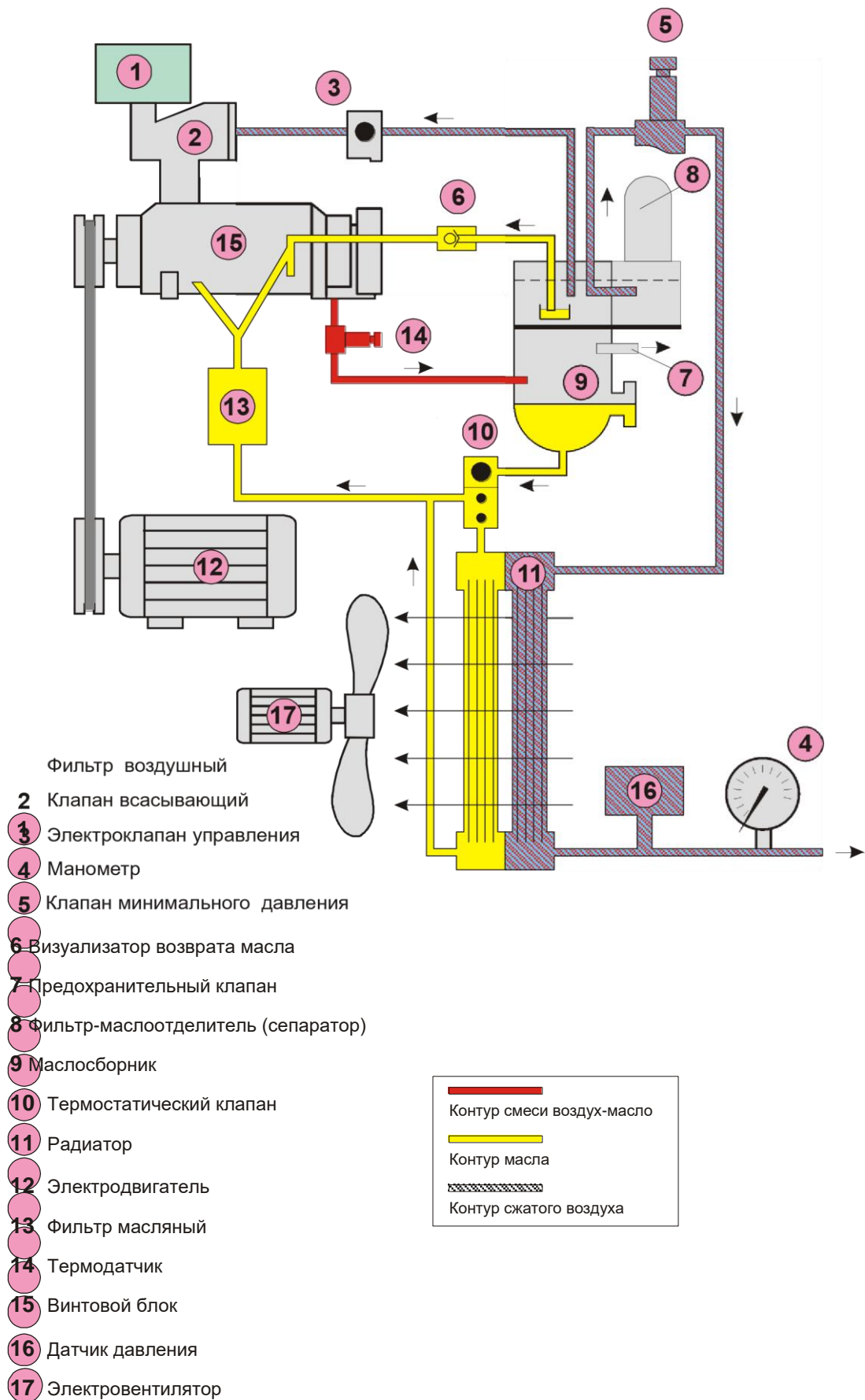
ДЛЯ ПОВТОРНОГО ВКЛЮЧЕНИЯ УСТАНОВКИ НЕОБХОДИМО УСТАНОВИТЬ ПРИЧИНУ, КОТОРАЯ МОГЛА ПРИВЕСТИ К ОСТАНОВУ, ДЛЯ ЧЕГО ПРОВЕРИТЬ:

1) ПРИ СИГНАЛЕ "ОТКЛОНЕНИЯ В ПИТАЮЩЕЙ СЕТИ" ПРОВЕРИТЬ: - НАЛИЧИЕ, ВЕЛИЧИНУ И ЧЕРЕДОВАНИЕ ТРЕХ ФАЗ НАПРЯЖЕНИЯ ПИТАНИЯ; - ВКЛЮЧИТЬ УСТАНОВКУ.

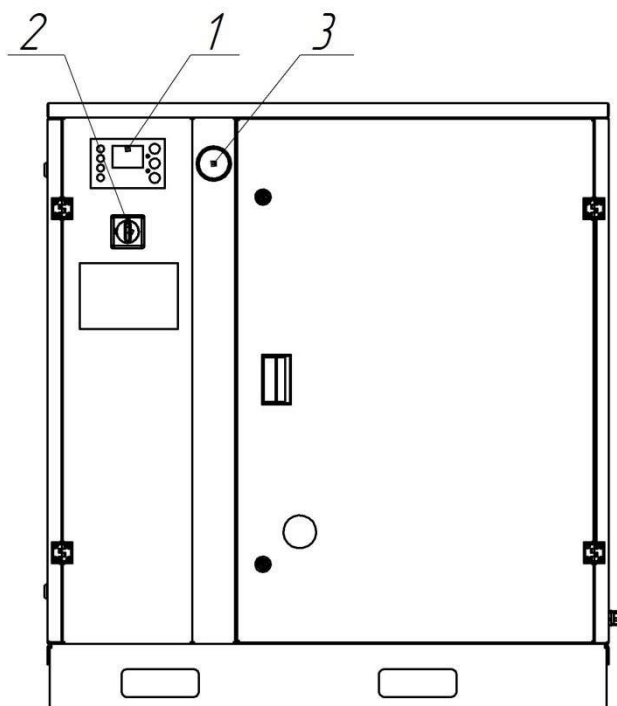
2) СРАБАТЫВАНИЕ ЗАЩИТЫ ЭЛЕКТРОДВИГАТЕЛЯ:

- ДОЖДАТЬСЯ АВТОМАТИЧЕСКОГО ОТКЛЮЧЕНИЯ ТЕПЛОВОЙ ЗАЩИТЫ;
- НАЖАТЬ КНОПКУ "СБРОС" НА КОНТРОЛЛЕРЕ;
- ВКЛЮЧИТЬ УСТАНОВКУ;

3) СРАБАТЫВАНИЕ ТЕПЛОВОЙ ЗАЩИТЫ УСТАНОВКИ. ПРОВЕРИТЬ:

- УРОВЕНЬ И КАЧЕСТВО МАСЛА;
- ЧИСТОТУ РАДИАТОРА;
- ТЕМПЕРАТУРУ ОКРУЖАЮЩЕЙ СРЕДЫ;
- ЗАГРЯЗНЕННОСТЬ ФИЛЬТРОВ;

- ПРИ СНИЖЕНИИ ТЕМПЕРАТУРЫ ДО 97 °С НАЖАТЬ КНОПКУ "СБРОС", ВКЛЮЧИТЬ УСТАНОВКУ.

4) СРАБАТЫВАНИЕ ЗАЩИТЫ ПО ДАВЛЕНИЮ СЖАТОГО ВОЗДУХА: ПРОВЕРИТЬ ДАВЛЕНИЕ В СЕТИ ПОТРЕБИТЕЛЯ, СНИЗИТЬ ДО НЕОБХОДИМОГО.

Если все требования соблюдены – при повторном срабатывании защиты следует обратиться на фирму, осуществляющую техническое обслуживание, продавцу или изготовителю.

Контроль направления вращения вала блока винтового (указано стрелкой на корпусе винтового блока и корпусе электродвигателя) осуществляется специалистом непосредственно при монтаже и пуске установки. Реле контроля напряжения блокирует включение установки в случаях неправильного подсоединения фаз или работы в сети с недопустимой величиной напряжения, отсутствием заземления установки.

5.3 ПРИНЦИП РАБОТЫ

Всасываемый из атмосферы воздух проходит через воздушный фильтр, клапан всасывающий и достигает винтовой пары, где перемешивается с маслом и сжимается. Смесь воздух-масло под давлением поступает в маслосборник, где происходит первое грубое разделение. Масло, являясь более тяжелой фракцией, частично осаждается и стекает в нижнюю часть корпуса маслосборника.

Далее смесь воздух-масло поступает в маслоотделяющий фильтр-маслоотделитель, где происходит окончательное разделение смеси на масло и воздух.

Масло по маслопроводу поступает в радиатор, охлаждается, фильтруется через фильтр масляный и вновь поступает в зону винтовой пары (см. рисунок 4). Функции масла заключаются в охлаждении продукта сжатия, смазке подшипников и уплотнения опорных поверхностей винтов.

Воздух, очищенный от остатков масла в фильтре-маслоотделителе, охлаждается, проходя через воздушный контур радиатора (см. рисунок 4), и поступает на выход установки при достаточно низкой температуре и незначительном остатке частиц воды и масла.

6 УКАЗАНИЕ МЕР БЕЗОПАСНОСТИ

6.1 Монтаж и запуск в эксплуатацию компрессорной установки должен производиться квалифицированным персоналом, имеющим соответствующие допуски по обслуживанию электроустановок напряжением до 1000 В и по обслуживанию сосудов под давлением. К обслуживанию допускаются лица, изучившие настоящую инструкцию, ознакомленные с ее устройством и правилами эксплуатации и прошедшие инструктаж по технике безопасности и оказанию первой помощи.

6.2 Не допускать воздействия на установку атмосферных осадков.

6.3 В помещении, где расположена установка, обеспечить хорошую вентиляцию (проветривание), следя за тем чтобы температура окружающего воздуха поддерживалась между плюс 5 и плюс 40 °С. Включение установки при температуре ниже плюс 5 °С заблокировано.

6.4 Всасываемый установкой воздух не должен содержать пыли, содержащей абразивные или химически активные частицы, паров любого вида, взрывоопасных и легковоспламеняющихся газов, распыленных масел, растворителей или красителей, токсичных дымов любого типа.

6.5 Установка предназначена для сжатия только атмосферного воздуха, использование установки для сжатия иных газов не допускается.

6.6 Производимый установкой сжатый воздух без последующей специальной фильтрации не может использоваться для фармацевтических, пищевых или санитарных целей.

6.7 Использование сжатого воздуха для различных целей потребителя обусловлено знанием и соблюдением норм, предусмотренных в каждом из таких случаев.

6.8 При подсоединении установки к линии распределения либо исполнительному устройству необходимо использовать пневмоарматуру и трубопроводы соответствующих размеров и характеристик (давление и температура).

6.9 Сжатый воздух представляет собой энергетический поток и поэтому является потенциально опасным. Трубопроводы, содержащие сжатый воздух, должны быть в исправном состоянии и соответствующим образом соединены. Перед тем как установить под давление гибкие трубопроводы, необходимо убедиться, что их окончания прочно закреплены.

6.10 Для перемещения установки (полностью отключенной) необходимо использовать только рекомендуемые средства.

6.11 Перед началом работы необходимо проверить:

- правильность подключения к питающей сети и заземлению;
- целостность и исправность клапанов предохранительных, органов управления и контроля.

6.12 Для технических проверок руководствоваться настоящим руководством, "Правилами устройства и безопасной эксплуатации сосудов, работающих под давлением", МЭК60204 «Безопасность машин. Электрооборудование машин и механизмов».

6.13 По завершении ремонтных работ установить на свои места узлы и детали, соблюдая при включении те же меры предосторожности, что и при первом запуске.

6.14 Погрузочно-разгрузочные работы должны производиться в соответствии с транспортной маркировкой на таре.

6.15 Утилизация использованного масла, использованных фильтров и конденсата должна осуществляться с соблюдением норм охраны окружающей среды.

6.16 При эксплуатации установки должны соблюдаться правила пожарной безопасности.

6.17 В установке при соблюдении условий эксплуатации и указаний по техническому обслуживанию, приведенных в данном руководстве, опасность от образования масляного нагара отсутствует.

ЗАПРЕЩАЕТСЯ:

- ПРИСТУПАТЬ К РАБОТЕ, НЕ ОЗНАКОМИВШИСЬ С НАСТОЯЩИМ РУКОВОДСТВОМ;

- ЭКСПЛУАТИРОВАТЬ УСТАНОВКУ В НЕИСПРАВНОМ СОСТОЯНИИ ИЛИ С НАРУШЕНИЕМ УСЛОВИЙ И РЕЖИМОВ РАБОТЫ, УКАЗАННЫХ В РУКОВОДСТВЕ;

- ЭКСПЛУАТИРОВАТЬ УСТАНОВКУ БЕЗ ЗАЗЕМЛЕНИЯ, С НАРУШЕНИЕМ ТРЕБОВАНИЙ ПО МОНТАЖУ;

- ЭКСПЛУАТИРОВАТЬ УСТАНОВКУ С НЕИСПРАВНЫМИ ИЛИ ОТКЛЮЧЕННЫМИ УСТРОЙСТВАМИ ЗАЩИТЫ;

-ВНОСИТЬ КАКИЕ-ЛИБО ИЗМЕНЕНИЯ В ЭЛЕКТРИЧЕСКУЮ ИЛИ ПНЕВМАТИЧЕСКУЮ ЦЕПИ УСТАНОВКИ ИЛИ ИХ РЕГУЛИРОВКУ. В ЧАСТНОСТИ ИЗМЕНЯТЬ ЗНАЧЕНИЕ МАКСИМАЛЬНОГО ДАВЛЕНИЯ СЖАТОГО ВОЗДУХА И НАСТРОЙКУ КЛАПАНОВ ПРЕДОХРАНИТЕЛЬНЫХ;

-ВКЛЮЧАТЬ УСТАНОВКУ ПРИ СНЯТЫХ СТЕНКАХ ОБШИВКИ КОРПУСА КОМПРЕССОРНОГО АГРЕГАТА;

-ПРИ ПРОВЕДЕНИИ ТЕХНИЧЕСКОГО ОБСЛУЖИВАНИЯ ПРИКАСАТЬСЯ К СИЛЬНО НАГРЕВАЮЩИМСЯ ДЕТАЛЯМ (КОРПУС БЛОКА ВИНТОВОГО, РАДИАТОР, ДЕТАЛИ НАГНЕТАТЕЛЬНОГО ВОЗДУХОПРОВОДА И МАСЛОПРОВОДА, РЕБРА ОХЛАЖДЕНИЯ ЭЛЕКТРОДВИГАТЕЛЯ) НЕПОСРЕДСТВЕННО ПОСЛЕ ОТКЛЮЧЕНИЯ УСТАНОВКИ;

-ПРИКАСАТЬСЯ К УСТАНОВКЕ МОКРЫМИ РУКАМИ;

-НАПРАВЛЯТЬ СТРУЮ СЖАТОГО ВОЗДУХА НА СЕБЯ ИЛИ НАХОДЯЩИХСЯ РЯДОМ ЛЮДЕЙ;

-ДОПУСКАТЬ В РАБОЧУЮ ЗОНУ ПОСТОРОННИХ ЛИЦ;

-ПРОИЗВОДИТЬ ОКРАСОЧНЫЕ РАБОТЫ В НЕПРОВЕТРИВАЕМОМ ПОМЕЩЕНИИ ИЛИ ВБЛИЗИ ОТКРЫТОГО ОГНЯ;

-ХРАНИТЬ КЕРОСИН, БЕНЗИН И ДРУГИЕ ЛЕГКОВОСПЛАМЕНЯЮЩИЕСЯ ЖИДКОСТИ

В ЗОНЕ РАЗМЕЩЕНИЯ УСТАНОВКИ;

-ОСТАВЛЯТЬ НА ДЛИТЕЛЬНОЕ ВРЕМЯ БЕЗ ПРИСМОТРА НЕРАБОТАЮЩУЮ УСТАНОВКУ ВКЛЮЧЕННОЙ В СЕТЬ;

-ПРОИЗВОДИТЬ РЕМОНТНЫЕ РАБОТЫ НА УСТАНОВКЕ, ВКЛЮЧЕННОЙ В СЕТЬ ИЛИ ПРИ НАЛИЧИИ ДАВЛЕНИЯ В РЕСИВЕРЕ, МАСЛОСБОРНИКЕ;

-ТРАНСПОРТИРОВАТЬ УСТАНОВКУ ПОД ДАВЛЕНИЕМ;

-ОСУЩЕСТВЛЯТЬ МЕХАНИЧЕСКУЮ ОБРАБОТКУ ИЛИ СВАРКУ РЕСИВЕРА. В СЛУЧАЕ ДЕФЕКТОВ ИЛИ НЕДОПУСТИМОЙ КОРРОЗИИ НЕОБХОДИМО ПРОИЗВЕСТИ ВНЕОЧЕРЕДНОЕ ТЕХНИЧЕСКОЕ ОСВИДЕТЕЛЬСТВОВАНИЕ ИЛИ ПОЛНОСТЬЮ ЗАМЕНИТЬ РЕСИ-

ВЕР, ТАК КАК ОН ПОДПАДАЕТ ПОД ОСОБЫЕ НОРМЫ БЕЗОПАСНОСТИ;

-ЭКСПЛУАТИРОВАТЬ УСТАНОВКУ, НЕ ПРОВЕДЯ ОЧЕРЕДНОГО ТЕХНИЧЕСКОГО ОБСЛУЖИВАНИЯ.

ВНИМАНИЕ! ПРИМЕНЯЕМАЯ МАРКИРОВКА ИМЕЕТ СЛЕДУЮЩЕЕ ЗНАЧЕНИЕ:



– Опасно! Поражение током



– Опасно! Находится под давлением



– Обслуживающий персонал должен прочитать предназначенные для него инструк-



ции



– Не открывать кран, пока не подсоединен воздушный шланг



– Оборудование имеет дистанционное управление и может запускаться без предупреждения

– Устройство пуска и остановки

7 ИНСТРУКЦИЯ ПО ЭКСПЛУАТАЦИИ

7.1 ПОДГОТОВКА К РАБОТЕ

7.1.1 Общие указания

- Для правильного размещения установки руководствоваться приложением А (габаритные и присоединительные размеры компрессорной установки).
- Освободить установку от поддона и упаковки и убедиться в отсутствии повреждений или дефектов, а в случае их обнаружения немедленно обратиться к транспортировщику.
- Проверить наличие руководства и полноту заполнения соответствующих его разделов, наличие отметки о дате продажи и штампа продавца.
- Снять боковые стенки.
- Осуществить визуальный контроль отсутствия течи масла.
- Проверить уровень масла через смотровое окно маслоуказателя.

Рекомендуется приобрести масло, используемое в установке для дальнейшего пополнения и замены, а также запчасти, необходимые для техобслуживания (фильтр масляный, фильтр воздушный, фильтр-маслоотделитель, комплект ремней).

7.1.2 Размещение и монтаж

Перемещение установки на поддоне осуществлять при помощи погрузчика, имеющего длину "вил" не менее 900 мм, либо другими подъемно-транспортными механизмами.

Нет необходимости предусматривать специальное основание или фундамент, достаточно расположить установку на ровной горизонтальной поверхности пола, выдерживающей распределенный вес установки. Пол должен быть без пылеобразующего слоя или окрашенным.

ВНИМАНИЕ: ЗАПРЕЩАЕТСЯ ЖЕСТКО КРЕПИТЬ КОМПРЕССОР К ПОЛУ ИЛИ ФУНДАМЕНТУ, А ТАКЖЕ ЭКСПЛУАТИРОВАТЬ КОМПРЕССОР НА ПОДДОНЕ.

Для облегчения доступа к установке при проведении ее технического обслуживания и создания достаточного воздухообмена, необходимо обеспечить вокруг нее достаточное пространство. Расстояние от крайних точек установки до стен или другого оборудования должно составлять не менее 1м, до потолка – не менее 2м (при отсутствии вытяжного короба и вентилятора).

Помещение, в котором будет размещаться установка, должно быть просторным, хорошо проветриваемым, защищенным от атмосферных осадков. Покрытие пола – не пылеобразующее.

Установка потребляет большое количество воздуха, необходимого для ее внутренней вентиляции, поэтому повышение содержания пыли в воздухе приведет к нарушению ее нормального функционирования. Часть пыли всасывается через воздушный фильтр, вызывая его быстрое загрязнение, а другая часть оседает на различных узлах, в том числе и на воздушно-масляном радиаторе, затрудняя обмен тепла. Таким образом, чистота помещения является одним из определяющих факторов для обеспечения нормального функционирования оборудования, позволяя избегать больших затрат на его обслуживание.

ВНИМАНИЕ: В СЛУЧАЕ ЕСЛИ ВОЗДУХ НЕЗНАЧИТЕЛЬНО ЗАГРЯЗНЕН ОРГАНИЧЕСКОЙ ИЛИ МИНЕРАЛЬНОЙ ПЫЛЬЮ, ИЛИ КОРРОДИРУЮЩИМИ ХИМИЧЕСКИМИ ПАРАМИ, НЕОБХОДИМО ОБЕСПЕЧИТЬ ПОДАЧУ ОЧИЩЕННОГО ВОЗДУХА К УСТАНОВКЕ СИСТЕМОЙ ПРИТОЧНО-ВЫТЯЖНОЙ ВЕНТИЛЯЦИИ.

Для облегчения доступа к установке при проведении ее технического обслуживания и создания достаточного воздухообмена, необходимо обеспечить вокруг нее достаточное пространство.

Необходимо, чтобы помещение имело доступы для внешнего воздуха вблизи пола и потолка с целью обеспечения естественного воздухообмена. Если это невозможно, необходимо установить вентиляторы или вытяжки, которые гарантируют необходимый воздухообмен.

После выбора места размещения, необходимо убедиться что:

- установка расположена горизонтально;
- имеется свободный доступ для проведения ТО;
- установка заземлена;
- пневмосеть потребителя герметична и соответствует производительности.

7.1.3 Температура окружающей среды

Для нормального функционирования установки необходимо, чтобы температура окружающей среды не была ниже плюс 5 °С и выше плюс 40 °С. Работа при более низкой температуре приводит к попаданию конденсата в масло и снижению его смазывающих свойств, что снижает сроки службы винтовой группы, а также создает возможность выхода ее из строя.

Эксплуатация оборудования при температурах, превышающих максимальное значение, не обеспечивает нормальный теплообмен и охлаждение масла в системе, что повышает температуру

масла и вызывает срабатывание термозащиты, которая блокирует работу установки. Эксплуатационная температура определяется на работающей установке и отображается на жидкокристаллическом индикаторе контроллера.

ВНИМАНИЕ: ОБОРУДОВАНИЕ ИМЕЕТ ДИСТАНЦИОННОЕ УПРАВЛЕНИЕ И МОЖЕТ ЗАПУСКАТЬСЯ БЕЗ ПРЕДУПРЕЖДЕНИЯ.

7.1.4 Электропитание

Для правильного подключения установки руководствоваться приложением Б (схема электрическая принципиальная компрессорной установки).

.Допустимые колебания напряжения сети должны соответствовать данным, указанным в настоящем руководстве по эксплуатации.

Линия электропитания должна отвечать всем нормам безопасности и иметь сечение провода, соответствующее потребляемой мощности. Все электрические соединения должны производиться техническим специалистом.

Данные по сечению питающего кабеля приведены в таблице 4.

Таблица 4

Рекомендуемое сечение питающего кабеля (медный многожильный провод длиной не более 10 м), мм ² , не менее	SKTG15V-16-500/O2
	6,0

Подключение компрессорной установки к линии электропитания должно выполняться стационарно. При проведении ремонтных, профилактических и других работ компрессорная установка должна быть отключена от электро и пневмосети.

Защитный проводник должен быть присоединен к зажиму PE согласно МЭК 60204-1.

Установка должна быть заземлена.

Заземление установки должно выполняться следующими проводами (смотри таблицу 5):

Таблица 5

Минимальное поперечное сечение внешнего медного провода защиты, мм ²	SKTG15V-16-500/O2
	6,0

Обязательно требуется включение в сетевую линию (до установки) устройства защиты от короткого замыкания согласно МЭК 60204-1, например, автоматического выключателя (смотри таблицу 6).

Таблица 6

Автоматический выключатель	SKTG15V-16-500/O2
	C(D, K)50A

7.1.5 Трубопроводы

Присоединение компрессорной установки к пневмомагистрали рекомендуется выполнять с помощью гибкого армированного трубопровода с номинальным диаметром не ниже, чем на выходе установки. На подаче следует установить кран с тем, чтобы можно было отсоединять установку от сетевого трубопровода в случае операций ремонта или ТО (см. рисунок 6).



Рисунок 6

Между установкой (в исполнениях без ресивера) и потребителем сжатого воздуха необходимо устанавливать ресивер (воздухосборник) емкостью (м^3) не менее 30% от производительности ($\text{м}^3/\text{мин}$) установки.

ВНИМАНИЕ: ЗАПРЕЩАЕТСЯ ВКЛЮЧАТЬ УСТАНОВКУ БЕЗ РЕСИВЕРА, ИЛИ ЕСЛИ ОБЪЕМ РЕСИВЕРА (ПНЕВМОСЕТИ) (м^3) МЕНЬШЕ 30% ОТ ПРОИЗВОДИТЕЛЬНОСТИ ($\text{м}^3/\text{мин}$) УСТАНОВКИ, ЕСЛИ МЕЖДУ УСТАНОВКОЙ И РЕСИВЕРОМ ИМЕЕТСЯ ЗАКРЫТАЯ ЗАПОРНАЯ АРМАТУРА.

7.1.6 Повторное использование выделяемой тепловой энергии

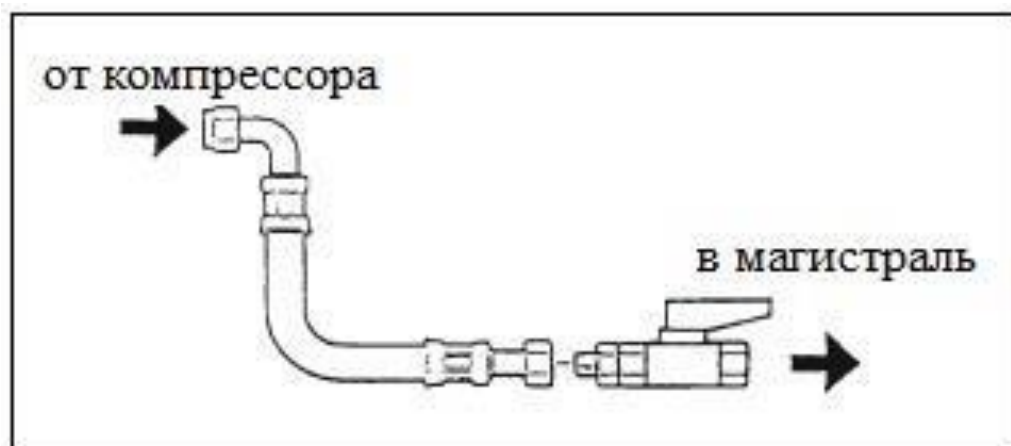
Возможно установление систем приема-передачи тепловой энергии (горячего вентиляционного воздуха) для обогрева помещений или других целей.

Важно, чтобы сечение приемника, осуществляющего отбор тепла, было больше размеров рабочей зоны радиатора, необходимо снабдить также оборудование системой принудительного всасывания (вентилятор) для обеспечения постоянного потока.

При монтаже приемника тепла необходимо предусмотреть возможность демонтажа ограждения радиатора для проведения технического обслуживания.

Все операции по установке и запуску должны осуществляться специалистом, ответственным за обслуживание установки.

7.2 ПОРЯДОК РАБОТЫ

7.2.1 Пуск рефрижераторного осушителя (для опции /O)

ВНИМАНИЕ! ПЕРЕД ПЕРВЫМ ЗАПУСКОМ ОСУШИТЕЛЯ ВОЗДУХА ОЗНАКОМЬТЕСЬ С РУКОВОДСТВОМ ПО ЭКСПЛУАТАЦИИ.

При запуске компрессорной установки с осушителем воздуха первым необходимо включить осушитель воздуха. После включения осушителя подождите несколько минут и убедитесь, что осушитель работает правильно (см. руководство по эксплуатации осушителя).

Убедившись, что осушитель работает правильно, можно запускать компрессор.

Осушитель должен оставаться включенным на протяжении всего времени работы компрессора, даже если компрессор работает с перерывами (автоматическим включением/выключением). Выключать осушитель следует спустя несколько минут после выключения компрессора.

7.2.2 Первый пуск

Установка подключается к электросети поворотом вводного выключателя в положение "I" – на дисплее контроллера отображаются параметры давления воздуха и температуры винтового блока. Для включения установки необходимо нажать кнопку "ПУСК". Если при нажатии кнопки "ПУСК" установка не включается, проконтролируйте индикацию неисправностей и следуйте указаниям по их устранению (см. раздел руководства).

Перед запуском установки после перерывов в работе или ее хранения более 3-х месяцев необходимо:

- повернуть ведущий ротор винтового блока в направлении вращения на несколько оборотов;
- при выключенной установке через всасывающий клапан залить в винтовой блок $\approx 0,2$ литра, компрессорного масла (можно слить из маслосборника).
- еще раз повернуть ведущий ротор винтового блока в направлении вращения на несколько оборотов.
- проверить уровень масла в маслосборнике.

Перед запуском установки после перерывов в работе или ее хранения более 12-ти месяцев необходимо:

- провести осмотр установки на отсутствие механических повреждений, повреждений лакокрасочного покрытия и отсутствие коррозии. При необходимости устранить повреждения и (или) восстановить покрытие;
- провести техническое обслуживание электроаппаратуры, кабелей, проводов и клеммных соединений. При необходимости зачистить клеммы, подтянуть резьбовые соединения электроаппаратуры. Проверить непрерывность цепей заземления;
- проверить состояние воздушного фильтра, его целостность и надежность крепления;
- проверить состояние всасывающего клапана. Шток клапана должен перемещаться без рывков и заеданий;
- проверить натяжение ремней. При необходимости отрегулировать;
- провести замену компрессорного масла, фильтра масляного и фильтра-сепаратора;
- после запуска установки убедиться в отсутствии посторонних шумов, утечек воздуха, подтекания масла. При необходимости устранить.

При первом пуске и после длительных перерывов необходимо дать поработать установке в течение нескольких минут с полностью открытым воздушным краном на выходе при отключенных потребителях воздуха, т.е. без нагрузки.

ВНИМАНИЕ: ПРЕЖДЕ ЧЕМ ВЫПОЛНЯТЬ ПЕРВЫЙ ПУСК НЕОБХОДИМО:

- ОЗНАКОМИТЬСЯ С СИСТЕМАМИ И УЗЛАМИ ИЗДЕЛИЯ;
- КРАТКОВРЕМЕННЫМ (1...2 СЕКУНДЫ) ВКЛЮЧЕНИЕМ УДОСТОВЕРИТЬСЯ, ЧТО НАПРАВЛЕНИЕ ВРАЩЕНИЯ ВАЛА БЛОКА ВИНТОВОГО СООТВЕТСТВУЕТ

СТРЕЛКЕ, УКАЗАННОЙ НА КОРПУСЕ БЛОКА ВИНТОВОГО, А НАПРАВЛЕНИЕ ПОТОКА ВОЗДУХА ОТ РАДИАТОРА НАРУЖУ (ВВЕРХ). ПРИ НЕВЕРНОМ НАПРАВЛЕНИИ ВРАЩЕНИЯ ВАЛА БЛОКА ВИНТОВОГО НЕОБХОДИМО ПРОИЗВЕСТИ ПЕРЕФАЗИРОВКУ ПИТАЮЩЕГО КАБЕЛЯ В МЕСТЕ ПОДКЛЮЧЕНИЯ К ЭЛЕКТРОСЕТИ;

- НЕОБХОДИМО, ЧТОБЫ ВЕНТИЛЯЦИЯ ОСУЩЕСТВЛЯЛАСЬ В СООТВЕТСТВИИ С РЕКОМЕНДАЦИЯМИ;
- ВСЕ УЗЛЫ УСТАНОВКИ ДОЛЖНЫ БЫТЬ НАДЕЖНО ЗАКРЕПЛЕНЫ.

7.2.3 Контроль и управление в процессе работы

При достижении заданного (установленного) максимального давления, контроллер выдает управляющий сигнал на открытие клапана сброса, и установка автоматически переключается на холостой режим работы – при этом клапан всасывающий перекрыт и установка разгружена. При снижении давления до заданного минимального, контроллер подает управляющий сигнал на закрытие клапана сброса и открытие клапана всасывающего – происходит набор давления.

В автоматическом режиме, кроме работы на холостом ходу и под нагрузкой, предусмотрено также временное отключение установки в случае прекращения потребления сжатого воздуха со стороны потребителя - режим "ОЖИДАНИЕ". Состояние ожидания активизируется только в том случае, если установка работает вхолостую более 5 минут. Установка остается в этом состоянии до тех пор, пока давление не снизится ниже минимальной величины равной $P_{\max} - 0,2$ МПа. Затем происходит автоматический пуск установки и т.д.

Повторный пуск осуществляется нажатием кнопки "ПУСК".

Выключение установки осуществляется вручную:

- нажатием кнопки "СТОП";

ВНИМАНИЕ: ПОСЛЕ НАЖАТИЯ КНОПКИ "СТОП" УСТАНОВКА ПЕРЕХОДИТ В РЕЖИМ "ХОЛОСТОЙ ХОД" И ВЫКЛЮЧАЕТСЯ АВТОМАТИЧЕСКИ ТОЛЬКО ЧЕРЕЗ НЕКОТОРОЕ ВРЕМЯ (20 СЕК). УСТАНОВКУ МОЖНО ОТКЛЮЧАТЬ ОТ СЕТИ ВВОДНЫМ ВЫКЛЮЧАТЕЛЕМ ТОЛЬКО ПОСЛЕ ВЫКЛЮЧЕНИЯ ЭЛЕКТРОДВИГАТЕЛЯ.

- повторный пуск установки после выключения двигателя допускается не ранее, чем через 2 минуты.

Отключение от электросети производится после остановки электродвигателя поворотом вводного выключателя в положение "0".

8 ТЕХНИЧЕСКОЕ ОБСЛУЖИВАНИЕ

8.1 Правильное обслуживание является одним из основных условий продолжительной работы установки.

Техническое обслуживание установки заключается в контроле за работой ее механизмов, проверке технического состояния, очистке и т. д.

Техническое обслуживание установки подразделяется на:

- ежесменное техническое обслуживание (ЕО);
- плановое техническое обслуживание, выполняемое через 500 часов работы (ТО).

Перечень и периодичность работ по техническому обслуживанию компрессорной установки приведены в таблице 7.

Учет всех работ по техническому обслуживанию должен вестись в журнале технического обслуживания (рекомендуемая форма приведена в приложении Д).

ВНИМАНИЕ! ОПЕРАЦИИ ПО ТЕХНИЧЕСКОМУ ОБСЛУЖИВАНИЮ ДОЛЖНЫ ВЫПОЛНЯТЬСЯ КВАЛИФИЦИРОВАННЫМ ОБУЧЕННЫМ ПЕРСОНАЛОМ.

ВНИМАНИЕ! ПЕРВУЮ ЗАМЕНУ МАСЛА И МАСЛЯНОГО ФИЛЬТРА ПРОИЗВЕСТИ ЧЕРЕЗ 500 ЧАСОВ РАБОТЫ (ОБКАТКА). ЕСЛИ УСТАНОВКА НЕ ЭКСПЛУАТИРОВАЛАСЬ, ТО ЧЕРЕЗ ОДИН ГОД ОТ ДАТЫ ВЫПУСКА.

В зависимости от условий эксплуатации, но не реже чем через 500 часов работы или раз в три месяца проверить воздушный фильтр. При появлении загрязнения с внутренней стороны фильтра его необходимо очистить или заменить. Чистка фильтра производится следующим способом:

- выбить фильтр легкими ударами руки по фильтру;
- продуть фильтр сухим сжатым воздухом давлением 0,3-0,5 МПа, направляя струю воздуха под углом к фильтрующей поверхности в направлении изнутри фильтра наружу.

Фильтр подлежит чистке (продувке) не более одного раза.

РАБОТА УСТАНОВКИ С ПОВРЕЖДЕННЫМ ФИЛЬТРОМ НЕ ДОПУСКАЕТСЯ.

Таблица 7 – Перечень и периодичность проведения работ по техническому обслуживанию

Виды работ	Периодичность выполнения работ					
	еже-дневно (ЕО)	500 часов	2 000 часов (не реже двух раз в год)	4 000 часов (не реже од-ного раза в год)	8 000 часов (не реже од-ного раза в два года)	20 000 часов (не реже од-ного раза в пять лет)

- Наружный осмотр установки на отсутствие механических повреждений, посторонних шумов и стуков, подтеков масла. При необходимости устранить; - Проверить уровень масла. При необходимости долить; - Проверить показания и работу приборов и аппаратуры; - Проверить герметичность пневмосоединений. При необходимости подтянуть соединения; - Проверить сепарацию масла в визуализаторе возврата масла.	+	+	+	+	+	+
- Проверить состояние радиатора. При необходимости очистить (продуть сжатым воздухом); - Проверить чистоту масла (отсутствие его интенсивного потемнения). При необходимости заменить; - Техническое обслуживание электроаппаратуры, питающего провода и клеммных соединений. - Проверить состояние фильтра воздушного. При необходимости очистить (продуть сжатым воздухом) или заменить.	-	+	+	+	+	+
- Заменить фильтр воздушный; - Проверить натяжение ремней. При необходимости отрегулировать.	-	-	+	+	+	+
- Заменить масло*; - Заменить фильтр масляный*;	-	-	-	+	+	+

Продолжение таблицы 7.

- Заменить фильтр-маслоотделитель (сепаратор); - Проверить клапаны предохранительные. При необходимости заменить; - Проверить состояние ресивера.						
- Заменить ремни; - Заменить ремкомплект клапана всасывающего; - Заменить ремкомплект клапана минимального давления; - Заменить ремкомплект термостата; - Заменить ремкомплект уплотнений блока винтового.	-	-	-	-	+	-
- Заменить полный ремкомплект блока винтового; - Заменить ремкомплект подшипников электродвигателя.	-	-	-	-	-	+
<p>Примечания</p> <p>1 Работы, приведенные в план-графике для более продолжительных временных интервалов, включают в себя также работы, включенные в график для более коротких временных интервалов.</p> <p>2 * Первую замену масла и фильтра масляного провести через 500 часов работы, последующие – через 4000 часов работы, но не реже одного раза в год.</p>						

ВНИМАНИЕ: ПОСЛЕ ПЕРВЫХ 50-ТИ ЧАСОВ РАБОТЫ ВЫПОЛНИТЬ ОБЩИЙ КОНТРОЛЬ: ПРОВЕРИТЬ УРОВЕНЬ МАСЛА, СОСТОЯНИЕ РАДИАТОРА, ВОЗДУШНОГО ФИЛЬТРА, ПРОЧНОСТЬ КРЕПЛЕНИЯ УЗЛОВ И АГРЕГАТОВ, НАТЯЖЕНИЕ РЕМНЕЙ, СОСТОЯНИЕ ЭЛЕКТРИЧЕСКИХ СОЕДИНЕНИЙ И АППАРАТУРЫ.

ВНИМАНИЕ:

В УСТАНОВКЕ ОТСУТСТВУЕТ ДАТЧИК ЗАГРЯЗНЕНИЯ ВОЗДУШНОГО ФИЛЬТРА.

8.2 Ежемесячное техническое обслуживание ЕО 8.2.1

Выполнить работы, указанные в таблице 7 для ЕО.

8.2.2 После отключения установки:

- сбросить избыточное давление в ресивере или пневмомагистрали;
- слить конденсат из ресивера и фильтров сжатого воздуха;
- осмотреть установку, проверить отсутствие течи масла из соединений. При необходимости устранить.

8.3 Плановое техническое обслуживание ТО (через каждые 500 часов работы)

ВНИМАНИЕ! В СЛУЧАЕ ВМЕШАТЕЛЬСТВА (ТО ИЛИ ВНЕПЛАНОВЫЙ РЕМОНТ) НЕОБХОДИМО ОТКЛЮЧИТЬ ЭЛЕКТРОПИТАНИЕ УСТАНОВКИ И ПЕРЕКРЫТЬ ВОЗДУШНУЮ СЕТЬ ПРИ ПОМОЩИ КРАНА, А ТАКЖЕ ИСКЛЮЧИТЬ ВОЗМОЖНОСТЬ НЕСАНКЦИОНИРОВАННОГО ПУСКА УСТАНОВКИ.

Перед проведением ТО необходимо убедиться, что:

- установка отключена от электрической сети;
- установка и ресивер разгружены.

При выполнении технического обслуживания необходимо обратить внимание на возможные потери масла и образование налета, вызванного пылью и маслом. При необходимости очистить.

8.3.1 Для замены масла необходимо:

- снять правую панель установки;
- включить установку для нагрева масла до температуры более 70 °С (радиатор прогрет равномерно по всей поверхности);
- выключить установку;
- не ранее, чем через 5 минут отвернуть пробку и медленно открыть кран удаления масла – все масло сольется в подготовленную емкость;
- провернуть рукой шкив винтового блока на 3...5 оборотов в направлении, указанном стрелкой на торцевой поверхности блока винтового;
- демонтировать фильтр масляный;
- установить новый фильтр (перед установкой фильтра залейте в него немного масла, чтобы пропитался фильтрующий элемент, и смажьте уплотнительное кольцо фильтра маслом, применяемым для заправки компрессорной установки);
- демонтировать фильтр-маслоотделитель;
- установить новый фильтр-маслоотделитель, предварительно смазав уплотнительное кольцо фильтра маслом, применяемым для заправки компрессорной установки;
- закрыть кран и залить масло через горловину маслозаливную до верхнего среза смотрового окна – маслоуказателя, завернуть пробку заливного отверстия;
- включить установку, после достижения температуры масла более 70 °С отключить и проверить уровень масла после исчезновения пены в глазке, при необходимости – долить; - установить на место панель.

ВНИМАНИЕ: НЕОБХОДИМО ИСПОЛЬЗОВАТЬ ВЫСОКОКАЧЕСТВЕННОЕ МАСЛО ДЛЯ ВИНТОВЫХ КОМПРЕССОРОВ – ВЯЗКОСТЬ 68 ССТ ПРИ 40 °С, ТОЧКА ТЕКУЧЕСТИ МИНУС 8...10 °С, ТОЧКА ВОСПЛАМЕНЯЕМОСТИ ВЫШЕ 200 °С.

ЗАПРЕЩАЕТСЯ СМЕШИВАТЬ МАСЛА РАЗНЫХ МАРОК. РЕКОМЕНДАЦИИ ПО ПРИМЕНЕНИЮ МАСЕЛ СМ. В РАЗДЕЛЕ 3 НАСТОЯЩЕГО РУКОВОДСТВА.

ВНИМАНИЕ: В УСЛОВИЯХ ПОВЫШЕННОЙ ЗАПЫЛЕННОСТИ, ОПЕРАЦИИ ПО ТЕХНИЧЕСКОМУ ОБСЛУЖИВАНИЮ ДОЛЖНЫ ПРОВОДИТЬСЯ С БОЛЬШЕЙ ЧАСТОТОЙ. В ОСОБЕННОСТИ, СЛЕДУЕТ ЧАЩЕ ОЧИЩАТЬ РАДИАТОР И ПРОВОДИТЬ ЗАМЕНУ ФИЛЬТРА ВОЗДУШНОГО.

8.3.2 Кран удаления масла

Кран удаления масла расположен в нижней части маслосборника и предназначен для замены масла в соответствии с периодичностью обслуживания. Через кран удаления масла осуществляется слив конденсата (при необходимости). Все операции и действия с данным краном следует выполнять при отсутствии давления внутри корпуса маслосборника и отключенной установке.

8.3.3 Маслозаливное отверстие

Маслозаливное отверстие находится непосредственно на корпусе маслосборника и закрыто специальной пробкой (см. рисунок 7). Доступ к пробке маслозаливного отверстия разрешен только при отсутствии избыточного давления внутри установки.



Рисунок 7

8.3.4 Уровень масла

Уровень масла контролируется визуально (см. рисунок 8). Максимальный уровень масла – нижний срез заливной горловины, минимальный – середина смотрового окна (на холодной установке).

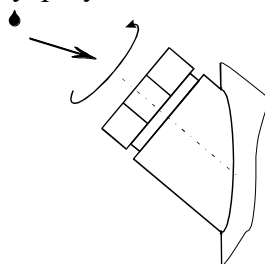

Рисунок 8

8.3.5 Натяжение ремней

Передача мощности осуществляется за счет сил трения, возникающих в месте контакта ремней и шкивов. Для нормального функционирования необходимо соблюдение условий чистоты контактирующих поверхностей и обеспечение требуемого усилия натяжения ремней.

Натяжение ремня должно контролироваться после установки и периодически во время работы изделия, в частности после перерывов в работе на неделю и более. Проверка натяжения ремня проводится методом измерения частоты собственных колебаний, либо динамометрическим методом. Данные для контроля натяжения клинового ремня приведены в таблице 8.

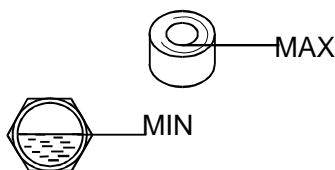
После замены ремня необходим контроль натяжения ремня в течении 3-5 часов, так как в этот период идет интенсивное растяжение ремня, что может привести к его проскальзыванию и выходу из строя

Натяжение ремня отрегулировано верно, если при приложении силы f , прогиб h ветви ремня будет составлять 6,0-6,5 мм (см. таблицу 8, рисунок 9). Для регулировки натяжения необходимо снять переднюю панель, ослабить гайки и болты поз. 1 и поз. 2, крепления плиты подвижной, затем равномерным вращением болтов поз. 3 отрегулировать натяжение. Затянуть гайки и болты поз. 1 и поз. 2. Установить на место переднюю панель.

Таблица 8 – Данные для контроля натяжения клинового ремня.

Проверка натяжения ремня методом измерения частоты собственных колебаний			Проверка натяжения ремня динамометрическим методом		
Модель	Расчетное межцентровое расстояние, мм	Предварительное натяжение ветви одного ремня, Н	Прогиб ветви ремня h, мм	Сила для нового ремня f, Н	Сила для приработанного ремня f, Н
SKTG15V-16-500/O2	440...448	370...380	6,0...6,5	28...29	22...23



Рисунок 9

8.3.7 Проверка клапана предохранительного на ресивере (воздухосборнике.)

Клапан предохранительный, пружинного типа (см. рисунок 10) отрегулирован на заводе изготовителе на заданное давление открытия и опломбирован. Его вскрытие, регулировка в процессе эксплуатации запрещена и невозможна без нарушения целостности корпуса клапана. Уплотнение седла клапана выполнено из теплоустойчивой резины. В процессе эксплуатации проводится проверка клапана предохранительного – функциональные испытания. Проверка клапана (сброс давления) возможна при давлении в ресивере $\geq 85\%$ от давления открытия. На предохранительном клапане предусмотрено ручное устройство сброса давления – кольцо, которое находится в верхней части клапана. Методика проверки следующая: после достижения в ресивере вышеуказанного давления потяните за кольцо вдоль оси клапана до момента его приоткрытия (сброса давления) и отпустите (прекращение сброса давления). При нарушении герметичности в седле затвора – клапан подлежит замене.

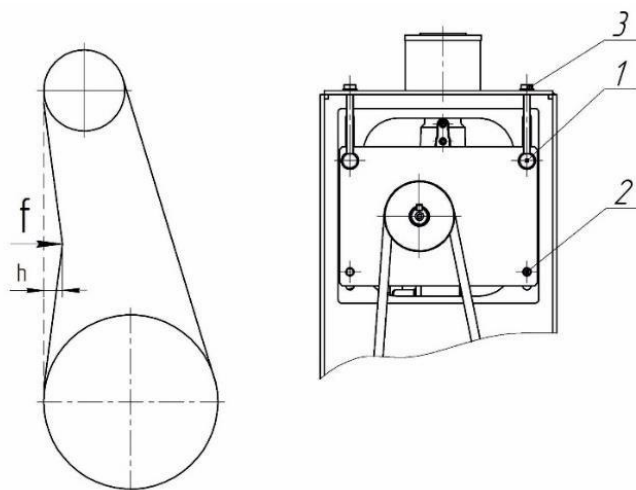

- 1 – Клапан
2 – Кольцо

Рисунок 10 – Клапан предохранительный пружинного типа

Примечание – Если ваш ресивер оснащен клапаном предохранительным без устройства для ручного испытания разгрузки (сброса давления) – проверка проводится путем демонтажа клапана (на разгруженном ресивере и выключенном компрессоре) и контроля его работоспособности путем испытания на стенде с периодичностью не реже одного раза в год.

8.4 Перечень сменных запасных частей, применяемых при проведении технического обслуживания, указан в таблице 9.

Таблица 9 – Перечень сменных запасных частей, применяемых при ТО

Код	Наименование	Применяемость
		SKTG15V-16-500/O2
4059607092	Фильтр масляный, шт.	1
4092100100	Фильтр воздушный, шт.	1
4060200300	Фильтр-маслоотделитель (сепаратор), шт.	1
4083200204	Патрон фильтра сжатого воздуха (фильтроэлемент 14050 P), шт.*	1
4083400700	Патрон фильтра сжатого воздуха (фильтроэлемент 14050 M), шт.*	1
4083300700	Патрон фильтра сжатого воздуха (фильтроэлемент 14050 S), шт.*	1
4083800700	Патрон фильтра сжатого воздуха (фильтроэлемент 14050 A), шт.	1
См. п.3.5	Масло, кг (л)	8,1 (9,0)
См. п.3.3	Ремни, шт.	2

8.5 Критерии предельного состояния

Критериями предельного состояния установки являются:

- исчерпание полного ресурса по сроку службы 10 лет не менее, при условии, что количество часов наработки не превышает 40 000 часов, что наступит ранее;
- выход показателей качества и безопасности за пределы норм, установленных на объекте применения как, например, недопустимое время заполнения системы сжатым воздухом; – невозможность или нецелесообразность проведения ремонта.

9 ТРАНСПОРТИРОВАНИЕ И ХРАНЕНИЕ

9.1 Транспортирование

Транспортирование установки должно производиться при температуре от минус 25 до плюс 55 °С только в закрытом транспорте. Установка должна быть закреплена на поддоне и предохранена транспортировочной тарой.

Упаковка компрессорных установок выполняется с учетом условий поставки и в зависимости от назначения.

Для перемещения установки следует проверить в настоящем руководстве массу и габаритные размеры и при помощи специальных средств поднимать ее с захватом поддона как можно ниже от пола.

В случае транспортирования установки при помощи погрузчика, необходимо, чтобы вилы были расположены как можно шире, во избежание ее падений.

9.2 Хранение

Для хранения упакованные установки должны быть помещены в помещение и не подвергаться неблагоприятным атмосферным воздействиям.

Установку следует хранить в помещениях при температуре от минус 25 до плюс 55 °С и относительной влажности не более 80 %.

Содержание пыли, паров кислот и щелочей, агрессивных газов и других вредных примесей в помещениях, где хранится установка, не допускается.

ВНИМАНИЕ: ПОСЛЕ ДЛИТЕЛЬНЫХ ПЕРИОДОВ ХРАНЕНИЯ ИЛИ ПРИ НАЛИЧИИ ЯВНЫХ ПРИЗНАКОВ ВЛАГИ (КОНДЕНСАТА) ПРОВЕРЯЙТЕ СОСТОЯНИЕ УСТАНОВКИ И УДАЛЯЙТЕ КОНДЕНСАТ.

9.3 Снятие установки с эксплуатации

При снятии установки с эксплуатации выполнить следующее:

- 1) Выключить установку.
- 2) Отключить электропитание и отсоединить установку от электрической сети.
- 3) Сравить избыточное давление из установки и части воздушной сети, которая соединена с установкой. Отсоединить установку от воздушной сети.
- 4) Слить масло.
- 5) Демонтировать масляный фильтр и фильтр-маслоотделитель.
- 6) Слитое масло и фильтры сдать в специализированный центр по переработке отходов.
- 7) Передать установку на авторизованное предприятие по утилизации.

ВНИМАНИЕ: ДЛЯ ИСПОЛНЕНИЙ С ОСУШИТЕЛЕМ ВОЗДУХА. ОСУШИТЕЛЬ СОДЕРЖИТ В ГЕРМЕТИЧНОМ КОНТУРЕ ХОЛОДИЛЬНЫЙ АГЕНТ И МАСЛО. ПОЭТОМУ ЭТИ КОМПОНЕНТЫ ДОЛЖНЫ БЫТЬ ДЕМОНТИРОВАНЫ И УТИЛИЗИРОВАНЫ ОРГАНИЗАЦИЕЙ (ЛИЦОМ), ИМЕЮЩЕЙ СООТВЕТСТВУЮЩЕЕ РАЗРЕШЕНИЕ.

10 ВОЗМОЖНЫЕ НЕИСПРАВНОСТИ И СПОСОБЫ ИХ УСТРАНЕНИЯ

Таблица 10

ПРИЗНАКИ НЕИСПРАВНОСТИ	ВОЗМОЖНАЯ ПРИЧИНА НЕИСПРАВНОСТИ	СПОСОБЫ УСТРАНЕНИЯ НЕИСПРАВНОСТИ
Компрессорная установка не запускается	Отсутствует напряжение питания	<ul style="list-style-type: none"> - Проверить линию электросети на соответствие ГОСТ 32144. - Проверить качество питания на соответствие МЭК 60204-1 (падение напряжения)
	Сработало устройство защиты двигателя от перегрузок и токов короткого замыкания	Проверить состояние автоматического выключателя. При необходимости включить.
	Отсутствует фаза питающего напряжения	Проверить параметры сети питания и подключение двигателя.
	Перегорел плавкий предохранитель в цепи управления и сигнализации	Проверить предохранители. При необходимости заменить.
	Неверно подключены фазы сети питания (нарушено чередование фаз)	Поменять местами любые два фазных провода питающего кабеля в точке подключения.
	Срабатывание защиты от перегрузок приводного двигателя	<ul style="list-style-type: none"> - Проверить параметры питания. - Проверить исправность двигателя. - Проверить рабочее давление. - Проверить количество пусков. - Проверить натяжение ремней. - Проверить температуру воздуха в шкафу с электроаппаратурой. При необходимости привести в норму.
	Низкая температура винтового блока ($\leq 2^{\circ}\text{C}$) и окружающей среды, что ниже установленного допустимого значения	Проверить температуру блока винтового и воздуха в помещении. При необходимости прогреть оборудование и помещение компрессорной до положительной температуры ($>2^{\circ}\text{C}$)
	Высокая температура винтового блока ($\geq 100^{\circ}\text{C}$, горит индикаторная лампочка перегрева масла)	<ul style="list-style-type: none"> - Проверить уровень масла в маслосборнике. - Проверить фильтры. - Проверить клапан термостата. - Проверить загрязненность радиатора.
Неисправность электрооборудования	<ul style="list-style-type: none"> - Проверить контакты контакторов. - Проверить предохранители. 	
Запуск компрессорной установки затруднен	- Качество электропитания не соответствует норме	- Проверить качество питания
	Несоответствие параметров масла по причине старения	- Произвести замену масла и масляного фильтра

	Чрезмерное натяжение ремня	Проверить натяжение ремня
Установка не переходит в режим «Загрузка»	- Не открывается заслонка клапана всасывающего; - Не закрывается электромагнитный клапан рагрузки.	- Проверить клапан всасывающий (функционирование заслонки и клапана электромагнитного. - Очистить фильтр воздушный или заменить.

Продолжение таблицы 10

Повышенный расход масла	Засорение, обратные утечки на линии отвода масла из фильтра тонкой очистки масла	Проверить трубопровод линии отвода масла от фильтра –маслоотделителя тонкой очистки При необходимости очистить обратный клапан визуализатора возврата масла (калиброванное отверстие, седло, шарик), отводной маслопровод.
	Повышенная рабочая температура масла ($\geq 97^{\circ}\text{C}$)	Обеспечить оптимальный забор воздуха на охлаждение и достаточную вентиляцию помещения.
	Залито масло не подходящее по качеству для данного типа компрессора	Заменить.
	Неисправность в системе сепарации воздух-масло	Проконтролировать фильтр-маслоотделитель тонкой очистки. При необходимости заменить.
	Слишком высокий уровень масла	Уровень масла довести до нормы
Компрессорная установка перегревается	Высокая температура окружающей среды	Обеспечить оптимальный забор воздуха на охлаждение и достаточную вентиляцию помещения.
	Низкий уровень масла	Долить компрессорное масло
	Неисправен датчик температуры.	Проверить подключение датчика температуры. При необходимости датчик заменить.
	Неисправен клапан термостата.	Проверить. Произвести очистку от масляных отложений. При необходимости клапан заменить.
	Засорен масляный фильтр	Заменить.
	Качество масла снизилось до неприемлемого уровня	Проконтролировать. При необходимости заменить.
	Значительное снижение теплоотдачи масляного радиатора	- Проверить. Произвести очистку от загрязнений. - Проверить работу вентилятора системы охлаждения.

Недостаточная производительность установки	Заслонка всасывающего клапана не открывается или открывается частично. Клапан разгрузки не закрывается.	Проверить работу заслонки, электромагнитного клапана разгрузки. Произвести очистку. При необходимости выполнить текущий ремонт из ремонтного комплекта клапана.
	Негерметичность в пневмосистеме.	Проверить пневмосеть на наличие утечек сжатого воздуха. Выключить всех потребителей. Устранить утечки
	Засоренность фильтра воздушного	Проверить фильтрующий элемент. Произвести очистку. При необходимости элемент заменить.
	Засоренность сепаратора (фильтра тонкой очистки масла)	Проконтролировать. При необходимости заменить.
	Проскальзывание ремней	Проконтролировать. При необходимости подтянуть.

Продолжение таблицы 10

Предохранительный клапан установки сбрасывает воздух	Нарушена настройка давления	Проконтролировать P_{max} - согласно данных руководства.
	Неисправен клапан разгрузки	Проконтролировать подключение и работу клапан разгрузки
	Предохранительный клапан засорен или неисправен	Заменить
Выброс масла через воздушный фильтр	Подклинивание затвора (грибка) клапана всасывающего	- Проверить (очистить) механизм затвора клапана всасывающего. - При необходимости заменить детали из ремонтного комплекта клапана всасывающего.
	Клапан всасывающий неисправен.	Клапан всасывающий заменить.
Высокое давление (ошибка на контроллере)	Высокое давление нагнетания.	Снизить давление в пневмосети (возможно к общей сети подключен другой компрессор с более высоким давлением нагнетания).
	Неисправен электромагнитный клапан разгрузки.	Проверить работу клапана всасывающего в режиме «Холостой ход». Если давление в режиме «Холостой ход» растет, заменить клапан всасывающий.
	Подклинивание заслонки клапана всасывающего.	- Проверить (очистить) механизм затвора клапана всасывающего. - При необходимости заменить детали из ремонтного комплекта клапана

		всасывающего. - Заменить клапан всасывающий.
Слишком частое отключение установки	Недостаточный объем пневматической сети.	Обратить внимание на достаточность объема установленного воздухохранивателя и размер воздухопроводов. Исправить.
	Узкий диапазон регулирования давления (включения и выключения нагрузки)	Согласовать с заводом-изготовителем расширение диапазона регулирования давления перенастройкой нижнего значения давления включения нагрузки (на контроллере).
Установка компрессорная не достигает требуемого давления	Слишком высокий расход сжатого воздуха	Проверить сеть и подключенных потребителей.
	Электромагнитный клапан разгрузки не закрывается	Проверить подключение и функционирование клапана разгрузки.

11 СВЕДЕНИЯ О СОДЕРЖАНИИ ДРАГОЦЕННЫХ МЕТАЛЛОВ

11.1 Содержание сплава серебра Ag-CdO (90%-10%) и цветных металлов в компрессорной установке указано в таблице 11.

Таблица 11

Модель компрессорной установки	Масса сплава серебра Ag-CdO (90%-10%), г	Алюминий и алюминиевые сплавы, кг	Медь и сплавы на медной основе, кг
SKTG15V-16-500/O2	6,40	20	12,3

11.2 Драгоценные металлы содержатся в следующих составных частях: -
контакторы;
- тепловое реле;
- поворотный выключатель.

11.3 Цветные металлы содержатся в следующих составных частях:

- электродвигатель;
- трансформатор;
- вентилятор;
- радиатор;
- корпус блока фильтров:
- фильтр - влагоотделитель;
- осушитель воздуха;
- клапаны (всасывающий, минимального давления, предохранительный и т.д.);
- пневмоарматура (трубопроводы, тройники, угольники, краны, манометры и др.).

12 ГАРАНТИИ ИЗГОТОВИТЕЛЯ

12.1 Гарантийный срок эксплуатации 12 месяцев со дня продажи, с отметкой продавца в руководстве по эксплуатации, но не более 18 месяцев со дня выпуска, если иное не предусмотрено договором. В случае отсутствия отметки продавца о продаже, гарантийный срок эксплуатации устанавливается 12 месяцев со дня выпуска.

Изготовитель гарантирует:

- соответствие изделия приведенным характеристикам при соблюдении потребителем условий и правил эксплуатации, транспортирования и хранения.
- бесплатное устранение дефектов и неисправностей или замену деталей и сборочных единиц, вышедших из строя по вине предприятия-изготовителя в течение гарантийного срока.

12.2 Гарантийные обязательства изготовителя прекращаются в случае:

- несоблюдения требований и указаний по эксплуатации на изделие и примененное оборудование, установленных в эксплуатационной документации, поставляемой в комплекте с изделием;
- наличия механических и других повреждений вследствие нарушения условий эксплуатации, транспортирования и хранения;
- внесения изменений в электрическую и пневматическую цепи управления, конструкцию или устройство изделия и его составных частей без письменного разрешения изготовителя;
- нарушения сохранности заводских пломб на устройствах оборудования и несанкционированного доступа к настройкам (регулировкам);
- несвоевременного или некачественного проведения технического обслуживания, отсутствия записей в эксплуатационной документации или специальном журнале, связанных с эксплуатацией и обслуживанием; □ использования неоригинальных запасных частей, отсутствия или повреждения защитной маркировки;
- применения компрессорного масла, не рекомендованного или несогласованного с изготовителем;
- самостоятельной разборки узлов изделия для определения причин неисправности, ремонта или замены без письменного разрешения изготовителя на проведение работ;
- отклонения показателей качества электроэнергии от нормы ГОСТ 32144;
- несоответствия параметров подводящего питающего кабеля (падение напряжения на подводящем кабеле более 5% от номинального значения) по ГОСТ МЭК 60204;

12.3 Гарантийные обязательства не распространяются:

- на расходные запасные части и материалы, замена которых в период действия гарантии предусмотрена регламентом проведения технического обслуживания;
- на повреждения изделия, возникшие в результате событий чрезвычайного характера, обстоятельств непреодолимой силы или вмешательства третьего лица.

12.4 Гарантийные обязательства не предусматривают:

- техническое обслуживание и чистку изделия, а также выезд к месту установки изделия с целью его подключения, настройки, ремонта или консультации. Данные работы выполняются по отдельному договору; □ транспортные расходы не входят в объем гарантийного обслуживания.

12.5 По вопросам гарантийного обслуживания обращаться к продавцу (региональному уполномоченному представителю изготовителя).

При обращении необходимо указать модель изделия, его заводской номер, наработку в часах, % загрузки, температуру масла изделия, температуру в помещении, внешнее проявление неисправности (отказа), условия аварийного отключения, предполагаемую причину и др.

12.6 Для проведения гарантийного ремонта рекламационный акт, оформленный по установленной форме, а также следующие дополнительные сведения (или копии документов) с сопроводительным письмом направляются продавцу/поставщику:

- точный адрес потребителя (владельца изделия);
- № документа, подтверждающего покупку и обязательства продавца;
- свидетельство о приемке и упаковывании (страница настоящего РЭ);
- сведения об эксплуатации ((№ акта и дата ввода в эксплуатацию, количество часов наработки и общее, записи о проведенных ТО, ремонтах, сведения о применяемых расходных материалах и др.).

13 СВИДЕТЕЛЬСТВО О ПРИЕМКЕ И УПАКОВЫВАНИИ

Установка компрессорная: _____ SKTG15V-16-500/O2 _____ зав. № _____
производительность _____ 1450 _____ л / мин, рабочее давление,
_____ 1,6 _____ МПа.

укомплектована:

блок винтовой _____	зав. № _____ ;
электродвигатель _____	зав. № _____ ;
маслосборник (маслоотделитель) <u>PM17.17.01</u>	зав. № _____ ;
радиатор _____	зав. № _____ ;
ресивер <u>P 500.16.01</u>	зав. № _____ ;
осушитель воздуха _____	зав. № _____ ;
Фильтры сжатого воздуха: _____	зав. № _____ ;
_____	зав. № _____ ;
_____	зав. № _____ ;
_____	_____ ;
контроллер _____	зав. № _____ ;
_____	_____ ;
_____	_____ ;

Заправлена: маслом компрессорным марки _____

соответствует требованиям технической документации, технических условий

ТУ РБ 400046213.015–2002, и признана годной к эксплуатации.

Упаковку произвёл _____

Дата выпуска " _____ " _____ 20 _____ г.

Отметка ОТК _____

М.П.

Наименование изготовителя: ЗАО «Ремеза», Республика Беларусь, 247672, г. Рогачев, ул. Пушкина, д. 65, тел/факс: +375 2339 34320; +375 2339 34297.

*СВЕДЕНИЯ О ДВИЖЕНИИ ИЗДЕЛИЯ **

(дата продажи/покупки/приобретения изделия)

(должность, фамилия, имя, отчество)

(подпись)

М.П.

(№ акта и дата ввода изделия в эксплуатацию)

(должность, фамилия, имя, отчество)

(подпись)

М.П.

Примечание: * Заполняет владелец изделия/продавец.

Приложение А

Габаритные и присоединительные размеры компрессорных установок



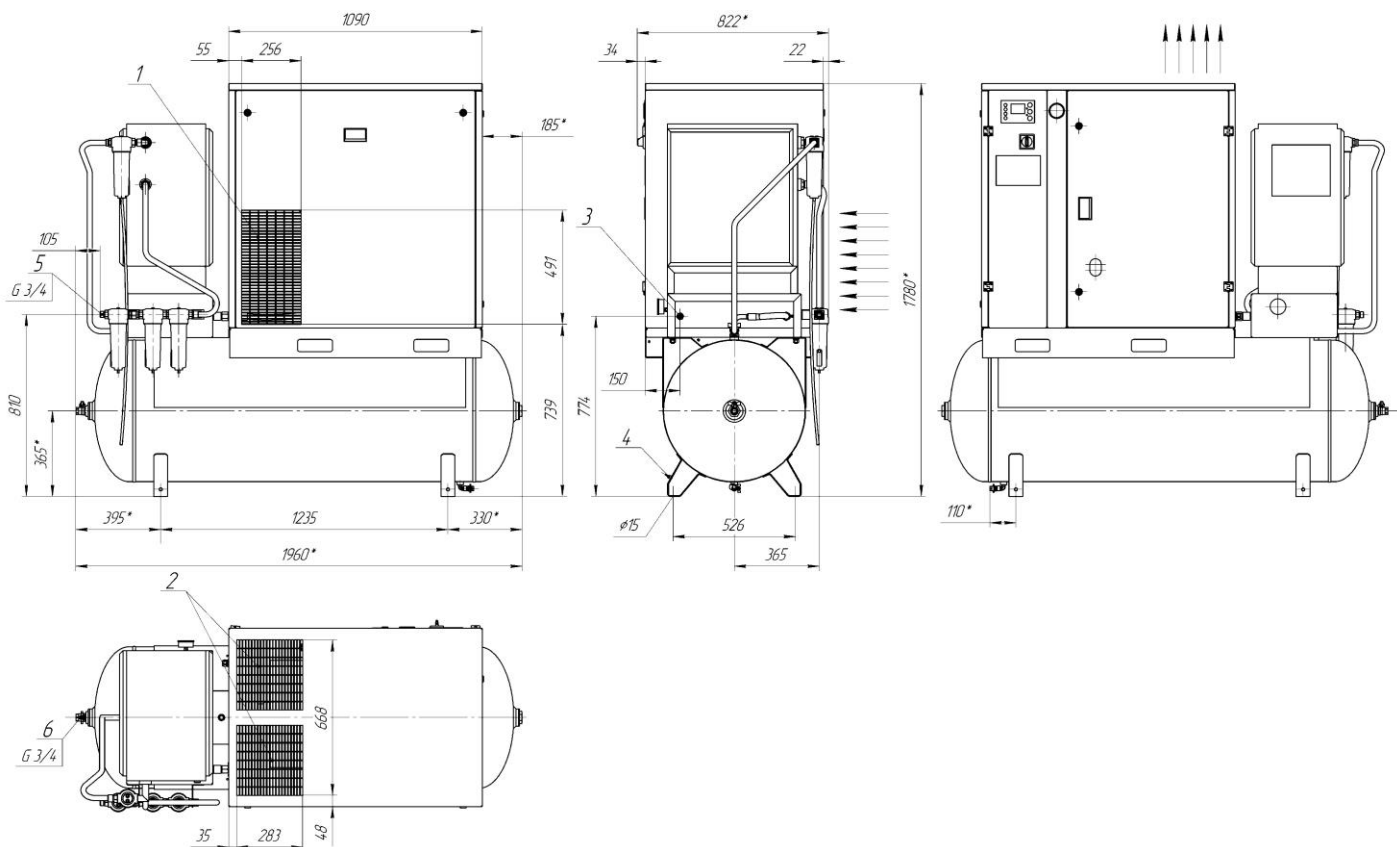

- 1– забор воздуха;
- 2– выброс теплого воздуха;
- 3– кабель сетевой;
- 4– болт заземления;
- 5– выход очищенного сжатого воздуха (G3/4), класс чистоты сжатого воздуха ИСО 8573-1: 2010 [1 : 4 : 1];
- 6– выход сжатого воздуха из ресивера (G3/4);

Примечание – * Размеры для справок.

Рисунок А – Присоединительные и установочные размеры компрессорных установок SKTG15V-16-500/O2 **Приложение Б**
Схемы электрические принципиальные компрессорных установок



**КОМПРЕССОР
СЕРВИС**

Схема электрическая принципиальная SK(TG)15, SK(TG)15V

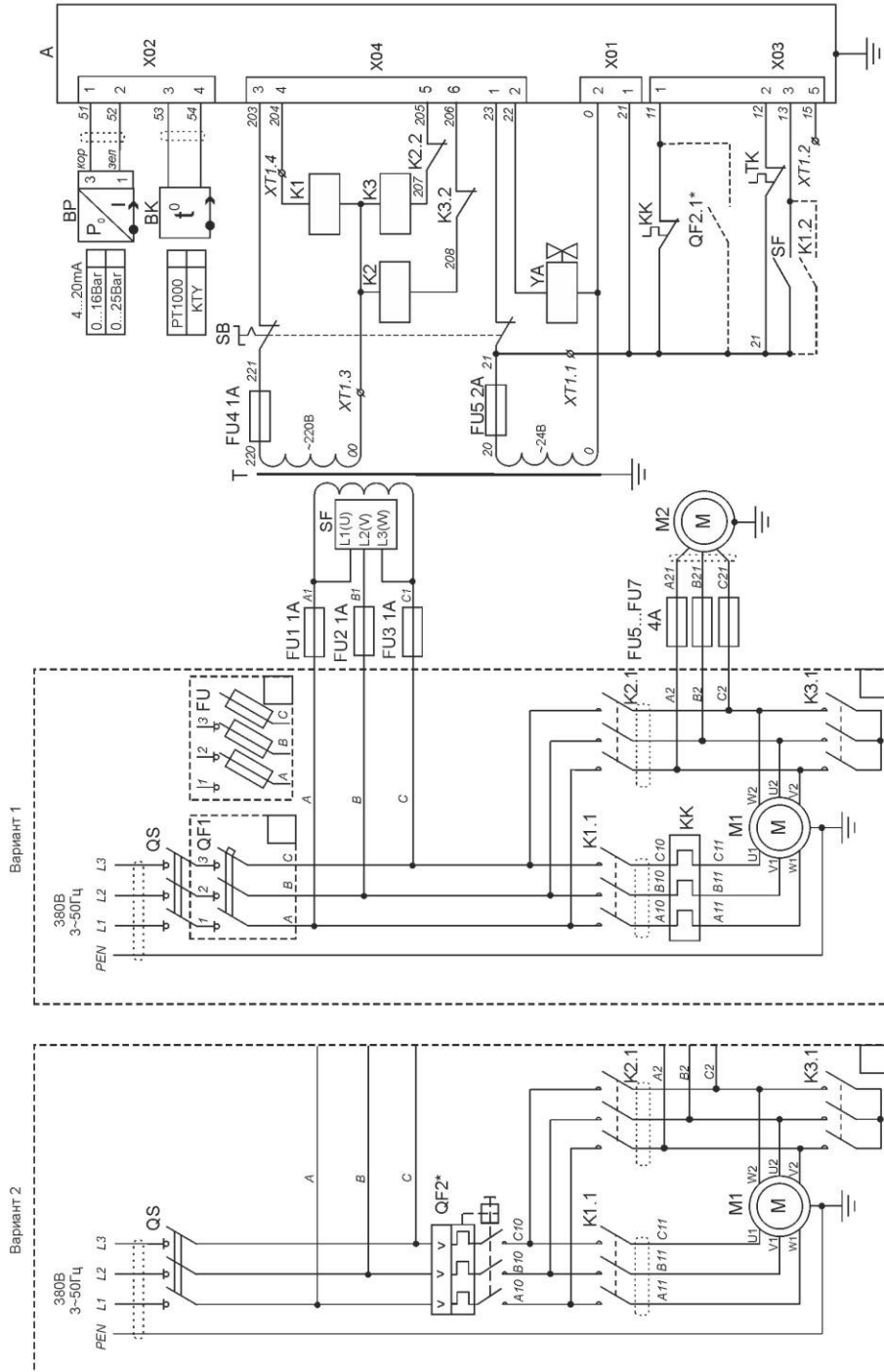

Вариант 1

Вариант 2

- A - контроллер Airmaster P1
- BK - датчик температуры масляно-воздушной смеси
- BP - датчик давления сжатого воздуха
- FU - предохранители силовые
- FU1...FU5 - предохранители цепи управления
- FU6...FU8 - предохранители вентилятора
- K1...K3 - магнитные контакторы
- Uc=230VAC, 11kW
- K1.2 - опция блокировки реле контроля фаз во время работы (не подключена)
- KK - тепловое реле двигателя привода компрессора 15,3...19,5A
- M1 - электродвигатель привода компрессора 15kW
- M2 - электродвигатель вентилятора
- QF1 - автоматический выключатель 50A характеристики С(Д,К)
- QF2* - автомат защиты двигателя привода компрессора 30,5...33,6A
- QF2.1* - дополнительный контакт автомата защиты двигателя привода компрессора
- QS - поворотный выключатель
- SB - кнопка "Аварийный СТОП"
- SF - реле контроля фаз
- T - трансформатор цепи управления 0,1(0,16)кВА - 380/220/24В
- TK - встроенная тепловая защита двигателя вентилятора
- X1 - проходной соединительный клеммник
- XT1 - клеммник подключения ДУ (требуется программирование контроллера)
- YA - электромагнитный клапан управления 24VAC

* - для варианта 2

Команда пусковой	Индикация работы	X1	
		YA	TK
21	15	0	22 21 12

Схема 05.22.

Юридический адрес: 620143, г. Екатеринбург, ул. Вольшакова, 01, оф. 41
 Почтовый адрес: 620143, г. Екатеринбург, 620143 А/Я №303
 ИНН/КПП 6673202227/667101001, р/счет 40702810102270006155, БИК 044525104, К/счет 30101810745374525104, ООО «Банк Точка»
 Тел/факс: (343) 278-86-12; 13; 14, 268-59-95
 Сайт: www.ks-ekb.ru E-mail: info@ks-ekb.ru

Рисунок Б.1 – Схема электрическая принципиальная компрессорной установки SKTG15V-16-500/O2 с контроллером Airmaster P1



Схема электрическая принципиальная SKTG15

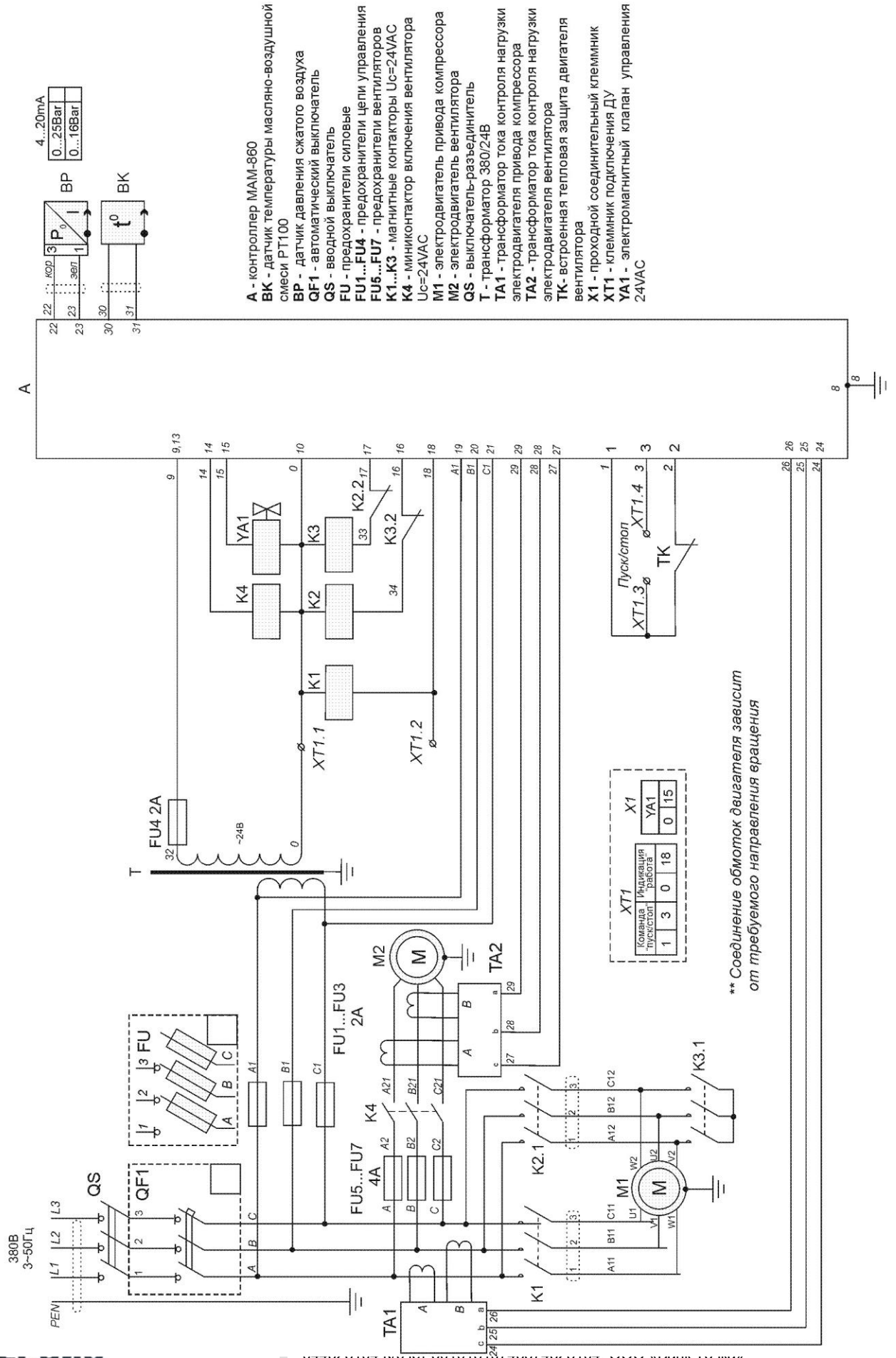

22	кор	3	1
23	зеп	1	1

4...20mA	
0...25Bar	
0...16Bar	

30	31
----	----

- A - контроллер MAM-860
- BK - датчик температуры масляно-воздушной смеси RT100
- BP - датчик давления сжатого воздуха
- QF1 - автоматический выключатель
- QS - вводной выключатель
- FU - предохранители силовые
- FU1...FU4 - предохранители цепи управления
- FU5...FU7 - предохранители вентиляторов
- K1...K3 - магнитные контакторы Uc=24VAC
- K4 - миниконтактор включения вентилятора Uc=24VAC
- M1 - электродвигатель привода компрессора
- M2 - электродвигатель вентилятора
- QS - выключатель-разъединитель
- T - трансформатор 380/24В
- TA1 - трансформатор тока контроля нагрузки электродвигателя привода компрессора
- TA2 - трансформатор тока контроля нагрузки электродвигателя вентилятора
- TK - встроенная тепловая защита двигателя вентилятора
- X1 - проходной соединительный клеммник
- XT1 - клеммник подключения ДУ
- YA1 - электромагнитный клапан управления 24VAC

XT1	
Команда	Индикация
1	3
0	0
18	18
15	15

** Соединение обмоток двигателя зависит от требуемого направления вращения

Рисунок Б.2 – Схема электрическая принципиальная компрессорной установки SKTG15V-16-500/O2 с контроллером МАМ-860

Приложение В

Руководство пользователя контроллера AirMaster P1



1 Технические характеристики

Многофункциональный промышленный электронный блок управления (контроллер AirMaster P1) соответствует стандартам МЭК и предназначен для управления воздушными винтовыми компрессорами. Контроллер выполнен в корпусе из алюминиевого сплава с антикоррозионным покрытием и полиэтиленовой клавиатурой. Степень защиты - IP65 для фронтальных элементов, IP20 для остальных. Температура эксплуатации от 0 до +55°C при относительной влажности до 95% (без конденсации), температура хранения от -25 до +75°C. Коммутация входных и выходных сигналов осуществляется через контактные разъемы. Питание контроллера – разъем X01 - осуществляется от сети 24VAC ± 15% частотой 50...60 Гц, максимальный потребляемый ток 1А. Отображение информации осуществляется с помощью жидкокристаллического дисплея 45 x 25мм с подсветкой:



1, 2 - Давление воздуха на выходе компрессорной установки или код параметра в режиме программирования.

3, 4 - Вспомогательное поле. По умолчанию отображается температура масляно - воздушной смеси. В режиме программирования – значение параметра. 5 - Символы состояния компрессорной установки:

① - ПУСК, - холостой ход, - загрузка

6. Вспомогательные символы: - сервис, - сигнал аварии.

В контроллере предусмотрена долговременная память для хранения оперативных данных: времени наработки, значений счетчиков и состояний системы. Коммутация входных и выходных сигналов осуществляется через зажимные со-

единения, расположенные на задней панели контроллера.

Входы: аналоговые - разъем X02 контакты 1 и 2 - для подключения датчика давления, контакты 3 и 4 - для подключения датчика температуры; цифровые - разъем X03 - вход 24VAC для контроля состояния: кнопки аварийной остановки, тепловых реле защиты электродвигателя привода и вентилятора, реле контроля фаз.

Выходы: разъем X04 – R1 – релейный выход для управления электромагнитным клапаном загрузки (до 4А реактивной нагрузки 24VAC); R2...R4 - релейные выходы для управления: линейным контактором, контактором "звезда", контактором "треугольник" (до 2А реактивной нагрузки 230VAC).

Управление контроллером осуществляется функциональными кнопками:



ВНИМАНИЕ! Контроллер выключает компрессор при прерывании питающего напряжения (отсутствии одной или нескольких фаз) на время более 40 мс и при распознавании низкого напряжения (менее 19,8 VAC в цепи питания контроллера).

2 Описание работы

При включении компрессорной установки на дисплее появляется индикация с указанием давления на выходе компрессорной установки и температуры масляно – воздушной смеси в винтовой паре. Существуют три рабочих режима компрессора, которые отображаются следующими символами статуса: режим «Ожидание» - двигатель выключен, при достижении давления пуска произойдёт автоматический запуск установки, набор давления отсутствует;





режим «Холостого хода клапан закрыт; набор давления отсутствует. Таймер показывает обратный отсчёт времени в секундах до » - двигатель включен, клапан управления обесточен, всасывающий



перехода установки в режим «Ожидание». При падении давления до уровня давления пуска компрессорная установка перейдет в режим «Загрузка»,



- режим «Загрузка» - двигатель включен, клапан управления под напряжением, всасывающий клапан открыт, идет набор давления в систему потребителя.

Чтобы выбрать другие параметры меню пользователя нажмите (вверх  (вниз) 

- общее время наработки компрессорной установки в часах;

- время работы в режиме «Загрузка» в часах;

- время работы до проведения ТО в часах (таймер считает общее время работы).

22455..
16420 hr
420 hr

3 Программирование параметров контроллера

Для изменения параметров давления необходимо войти в режим программирования.

Для входа в режим программирования при выключенном компрессоре одновременно нажмите кнопки «вверх» и «вниз». На дисплее появятся четыре знака «0», первый знак будет мигать. Нажмите «вверх» или «вниз» чтобы установить первую цифру кода. Нажмите «Enter» чтобы перейти ко второй цифре кода. Когда все четыре цифры кода доступа введены, а последняя цифра кода мигает, нажмите «Enter». При правильном введенном коде доступа на экране появится первый пункт меню. Выбор параметра осуществляется кнопками «вверх» или «вниз». Для изменения параметра нажмите

Enter», значение параметра будет мигать. Кнопками «вверх» или «вниз» осуществляется изменение параметра. Для под-

Пароль потребителя – две цифры 0 и две цифры модели компрессора: BK5 – 0005; BK15E – 0015

Код	Параметр	Диапазон	Устан
1.Pu	Давление останова, Бар	1 ... 68	по заявке
1.PL	Давление пуска (стандартно - Pu-2), Бар	0,8 ... 67,8	по заявке
1.P-	Выбор единиц давления на дисплее	Bar, psi	BAR
1.t-	Выбор единиц температуры на дисплее	°C, °F	°C

Запрещается устанавливать: PL - ниже 4,5 Бар, Pu - выше первоначально установленного уровня!

4 Сообщения на экране Предупреждение – сигнал  горит постоянно, компрессор продолжает работать.

Код	Сообщение
A:2118	Высокое давление, сигнал тревоги при превышении установленного предела
A:2128	Высокая температура, сигнал тревоги при превышении установленного предела
A:2816	Зарегистрирован сбой в подаче электроэнергии.
A:3423	Низкая температура масла
A:4804	Истекло время до замены воздушного фильтра
A:4814	Истекло время работы масляного фильтра
A:4824	Истекло время до замены фильтра-сепаратора
A:4834	Истекло время до замены масла
A:4844	Истекло время проведения ТО

5 Аварийные сообщения Предупреждение – сигнал  мигает, компрессор будет остановлен.

Код	Ошибка	Действия
E:0010	Аварийная остановка	Нажата кнопка аварийной остановки, после устранения аварийной ситуации – разблокировать кнопку
E:0020	Перегрузка двигателя	Проверить: исправность электродвигателя, настройку теплового реле, натяжение ремней, температуру воздуха в отсеке электроаппаратуры
E:0030	Перегрузка двигателя вентилятора	Проверить исправность электродвигателя вентилятора

E:0040	Отсутствие одной из фаз или неверная фазировка	Проверить наличие фаз, произвести фазировку питающего кабеля
E:0115	Отказ датчика давления	Проверить подсоединение, в случае необходимости заменить датчик
E:0119	Давление выше установленного аварийного давления	Снизить давление в сети потребителя
E:0125	Отказ датчика температуры	Проверить подсоединение, в случае необходимости заменить датчик
E:0129	Температура масляно – воздушной смеси выше 100°C	Проверить уровень масла, фильтры, работу термостата, загрязненность радиатора
A:3123	Температура масла ниже 3 °С	Необходим подогрев окружающего воздуха.

июнь 2019

Приложение Г

Руководство пользователя контроллера МАМ-860

1 Технические характеристики

Многофункциональный промышленный электронный блок управления (контроллер МАМ-860) предназначен для управления воздушными винтовыми компрессорами. Степень защиты - IP65 для фронтальных элементов, IP20 для остальных. Температура эксплуатации от -20 до +60°C при относительной влажности до 98% (без конденсации). Коммутация входных и выходных сигналов осуществляется через винтовые соединения, расположенные на задней панели контроллера.

2 Интерфейс пользователя

2.1 Клавиатура

Клавиатура контроллера состоит из восьми кнопок управления:



-Кнопка «Пуск» – запуск компрессорной установки.



-Кнопка «Стоп» - выключение компрессорной установки.



-Кнопка «Сохранить» - подтверждение выбора или изменения показателя.



-Кнопка «Сброс/выход» - сброс аварии после устранения (нажать и удерживать в течении 5 секунд), возврат в предыдущее меню.



-Кнопка «перемещения вправо/ввод»



-Кнопка перемещения вниз/кнопка уменьшения



-Кнопка перемещения вверх/кнопка увеличения:

2.2 Дисплей Лицевая сторона контроллера изображена на рисунке 1.



Рис. 1. Дисплей контроллера

3 Описание меню 3.1 Главное меню

При включении питания компрессора в течении 10 секунд происходит загрузка контроллера, после чего на дисплее появляется начальный экран с индикацией состояния компрессора (рис.2).

В первой строке дисплея отображается значение текущей температуры воздушно-масляной смеси. Во второй строке отображено давление воздушно-масляной смеси на выходе из установки и напряжение электрической сети. Третья строка отображает статус установки, четвертая – сетевой адрес и функцию запуска установки.

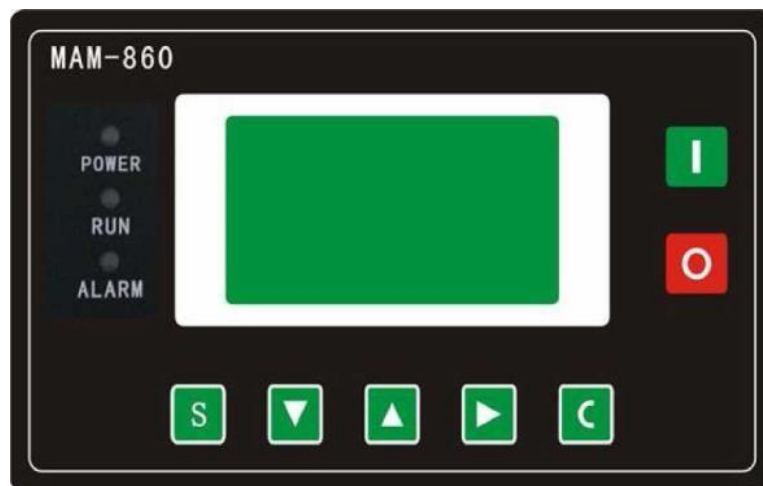

Рис. 2. Начальный экран

Для перехода в меню изменения параметров нажмите кнопку «ВНИЗ». Меню параметров имеет вид как на рисунке 3.

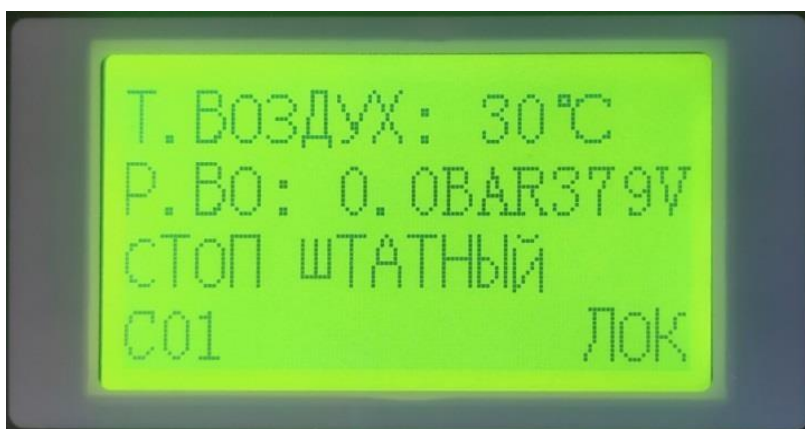

Рис. 3. Меню параметров

3.2 Уровни доступа к просмотру и изменению параметров.

Контроллер имеет несколько уровней доступа к меню просмотра и изменению параметров:

Меню	Описание	Уровень доступа
РАБОЧИЕ ПАРАМ. (RUN PARA)	Рабочие параметры;	Без пароля (NO PASS)
КЛИЕНТСКИЕ ПАРАМ. (USER PARA)	Параметры пользователя;	Пароль потребителя (USER)
ЗАВОДСКИЕ ПАРАМ. (FACTORY PARA)	Параметры защиты;	Пароль потребителя (USER)
УСТАНОВОЧНЫЕ ПАР. (CALIB. PARA)	Калибровка показаний;	Пароль администратора (ADMIN)

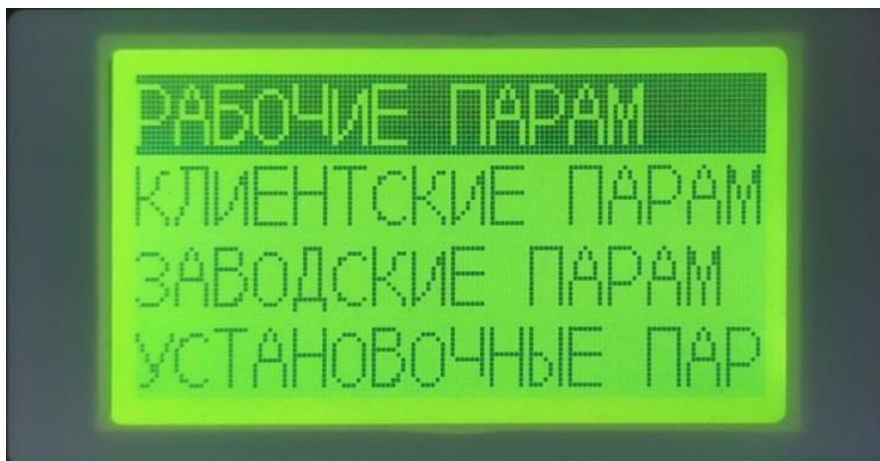
3.2 Меню беспарольных параметров.

В беспарольном доступе активно два меню: «РАБОЧИЕ ПАРАМ.» («RUN PARA/») и «КЛИЕНТСКИЕ ПАРАМ.» («USER PARA.»), для просмотра без возможности изменения их значений.

3.3 Меню парольных параметров.

При входе в меню парольного доступа на появится окно с запросом ввода четырехзначного пароля рис.4. При помощи кнопок «ВВЕРХ/ВНИЗ» установите первую цифру кода, затем нажмите «ВВОД» и аналогично установите следующие 3 знака кода. Для подтверждения введенного кода нажмите кнопку «Сохранить». При неверно введенном коде доступа в под строкой ввода пароля появится сообщение «ОШИБКА ВВОДА 1» («CODE ERROR 1»). При верном коде доступ к изменению параметров будет разблокирован.



Рис. 4. Окно ввода пароля

Пароль потребителя «USER» – 0 и три цифры модели компрессора:
 BK15E – 0015; BK20E – 0020.

3.4 Описание основных параметров. Рабочие параметры (RUN PARA.):

Меню	Значение	Функция
МОТ.ВЕНТ.ТОК (MOTOR FAN CUR)	A: 000.0A B: 000.0A C: 000.0A	Значения тока вентилятора по фазам.
ОБЩ.ВРЕМЯ ПРОБЕГ. (TOTAL RUN TIME)	00ч00м	Общее время работы компрессора и время работы компрессора.
ТЕК.ВРЕМЯ ПРОБЕГ. (THIS RUN TIME)	00ч00м	Общее время работы компрессора и время работы компрессора в режиме «ЗАГРУЗКА».
ЭКСПЛУАТАЦ. ПАРАМ. (MAINTAIN PARA.)	0000ч	Время использования расходных материалов.
АРХИВ НЕИСПРАВН. (HISTORY FAULT)	-	Журнал неисправностей.
СЕРИЙНЫЙ НОМЕР (SERIAL NUMBER)	000000	Ссерийный номер установки.
ТЕК.НЕИСПР. (THIS FAULT)	-	Перечень текущих неисправностей.
РЕЖИМ СВЯЗИ (COM STATUS)	RX-0 TX-0	Количество принятых/переданных пакетов по интерфейсу RS-485

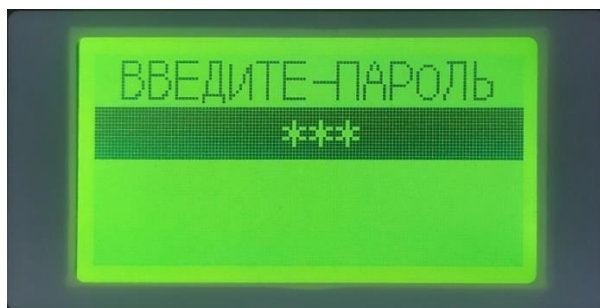
Журнал неисправностей содержит последних 5 аварийных состояний компрессорной установки в хронологическом порядке. Самая последняя по времени неисправность будет первой в списке.

Параметры пользователя (USER PARA.):

Меню	Значение	Функция	
УСТ.-МАКС.-МИН.-Т, Р (P.T. SET)	Р. ВКЛ. (LOAD P)	6,0bar	Давление загрузки
	Р. ВЫКЛ. (UNLOAD P)	8,0bar	Давление разгрузки
	Т.-ВКЛ.-ВЕНТ. (FAN START)	0075°C	Температура включения вентилятора
	Т.-ВЫКЛ.-ВЕНТ. (FAN STOP)	0060°C	Температура отключения вентилятора
УСТАНОВ.-ТАЙМЕРОВ (TIMER SET)	МОТ. ЗАДЕР. (MOTOR START)	0010с	Время задержки активации защиты от перегрузки двигателя, при запуске установки.
	ВЕНТ. ЗАДЕР. (FAN START)	0010с	Время задержки активации защиты от перегрузки вентилятора, при запуске вентилятора.

	ЗВ. ЗАДЕР. (STAR DELAY)	0003с	Таймер переключения Y/Δ
	НАГР. ЗАПЕР. (LOAD DELAY)	0005с	Таймер задержки клапана загрузки
	Х-ХОД. ЗАДЕР (EMPTY DELAY)	0300с	Таймер холостого хода
	СТОП. ЗАДЕР. (STOP DELAY)	0030с	Таймер безопасности перед остановкой
	СТАРТ. ЗАДЕР. (START DELAY)	0030с	Таймер безопасности перед повторным запуском
УСТАНОВ.-РАБ.РЕЖ. (OPERATION MODE)	РЕЖ. (RUN MODE)	ЛОКАЛ.	Выбор режима запуска: - LOCAL (ЛОКАЛ.) – с панели контроллера; - REMOTE (УДАЛЕН.) – по цифровому входу.
	НАГРУЗ. (LOAD MODE)	АВТО	Выбор режима загрузки: - MANUAL (Ручной) - AUTOMATIC (Автоматический)
	МЕТОД.-ПД. (COM MODE)	ОСТАНОВ	Функция интерфейса RS-485: DISABLE (ОСТАНОВ.) - функция связи не активирована; COMPUTER (СВЯЗЬ) – активация обмена данными с компьютером MODBUS – активация MODBUS RTU
	КОД. СООБЩ. (COM ADD)	0001	Сетевой адрес установки
УСТ.-ПАРАМ.- СЕТИ (SEQ PARA/ SER)	СТАТ. (SEQ STSTE)	ВЕДУЩ.	Установка приоритета установки ведущий/ведомый.
	ВРЕМЯ-ЦИКЛ. (TURN TIME)	0012ч	Время смены последовательности.
	КОЛ-ВО В СЕТ. (SEQ NUMBER)	1-16	Количество установок в сети.
	Р.-МИН.-ВЕ. (SEQ LOAD)	6,0bar	Минимальное давления в сети при работе установки в режиме основной/ведомый
	Р.-МАКС.-ВЕ. (SEQ U.L.)	8,0bar	Максимальное давления в сети при работе установки в режиме основной/ведомый
	МИН.-ВР.-ОП. (SWQ DELAY)	0003с	Минимальное время опроса контроллеров в сети при работе установки в режиме основной/ведомый

СБРОС ТО (CLR LIFE TIME)	ТО-М.Ф. (OIL FILTER)	0000ч	Время наработки масляного фильтра
	ТО-М.СЕПАР. (O-A FILTER)	0000ч	Время наработки фильтра-сепаратора
	ТО-В.Ф. (AIR FILTER)	0000ч	Время наработки воздушного фильтра
	ТО-МАСЛА (LUBE)	0000ч	Время наработки масла
	ТО-СМАЗКИ (GREASE)	0000ч	Время наработки смазки подшипника
	ТО-РЕМНЯ (BELT)	0000ч	Время наработки приводного ремня
УСТ.-ПАР.-УВЕДОМЛ. (MAX LIFE TIME)	НЕТ-ТО-М.-Ф. (OIL FILTER)	4000ч	Установка максимального времени наработки масляного фильтра до появления сообщения о необходимости проведения ТО.
	НЕТ-ТО-М.-СЕ. (O-A FILTER)	4000ч	Установка максимального времени наработки фильтра-сепаратора до появления сообщения о необходимости проведения ТО.
	НЕТ-ТО-В.-Ф. (AIR FILTER)	2000ч	Установка максимального времени наработки воздушного фильтра до появления сообщения о необходимости проведения ТО.
	НЕТ-ТО-МАСЛА (LUBE)	4000ч	Установка максимального времени наработки масла до появления сообщения о необходимости проведения ТО.
	НЕТ-ТО-СМАЗК. (GREASE)	0000ч	Установка максимального времени наработки смазки подшипника до появления сообщения о необходимости проведения ТО.
	НЕТ-ТО-РЕМНЯ (BELT)	0500ч	Установка максимального времени наработки приводного ремня до появления сообщения о необходимости проведения ТО.
ЯЗЫК (LAN.SET)	РУС	Выбор языка контроллера: Английский/Русский	
ПАРОЛЬ. (NEW USER PIN)	****	Изменения пароля пользователя	

Заводские параметры (FACTORY PARA.):

Меню	Значение	Функция
ТОК-МОТОР (MOTOR CUR.)	0...800А	Максимальный рабочий ток двигателя
ТОК-ВЕНТ. (FAN CUR.)	0...80А	Максимальный рабочий ток вентилятора
АВАРИЯ-Т. (ALARM T)	97°C	Максимальная температура смеси при которой происходит предупреждение о перегреве.
СТОП-Т. (STOP T)	100°C	Максимальная температура смеси при которой происходит отключение установки по аварии.
СТОП-Р-А. (STOP P)	8,5Бар	Максимальное давление в сети при которой происходит отключение установки по аварии.
МАКС-Р-П. (MAX U.L.)	8,3Бар	Максимальное давление разгрузки.
ВР.-ОБЩ. (RUN TIME)	0000ч	Общее время наработки установки
ВР.-НАГРУЗ. (LOAD TIME)	0000ч	Время наработки установки в режиме «ЗАГРУЗКА»
СБРОС-АРХИВА (CLR.FAULT)	-	Очистка журнала ошибок.
ПЕРЕКОС-ФАЗ (CUR.UN.BAL.)	10	Защита по дисбалансу тока по фазам.
ТАЙМ.-ОБРЫВ. (LACK PHASE)	5с	Защита от обрыва фазы.
ДАТА (DATA)	ГГ.ММ.ДД	Дата изготовления установки.
SN _№ (SERIAL)	000000	Серийный номер установки.
ПЕРЕФАЗ. (PHASE PRO.)	ВКЛ	ВКЛ/ВЫКЛ защиту последовательности фаз.
ЧАСТОТА ТОКА (FRE. SEL.)	50HZ	Установка рабочей частоты сети.
СВЯЗЬ (SEQ MODE)	СОВМ.	Включение расширенного функционала при работе в блочном режиме (осн./вед.). ВЫС/СОВМ. (ADV/COMP)
МАКС-U (HIGH VOL.)	450В	Максимальное напряжение сети
МИН-U (LOW VOL.)	200В	Минимальное напряжение сети
МИН-Т (LOW T. PRO)	-0°C	Минимальная температура масляно-воздушной смеси.
ПРЕД.-СТП.-М (TIME LIM.)	0000Ч	Установка максимального времени работы установки до блокировки запуска.
ПРЕД.-УСТ.-ПА. (COM SET PARA)	ВЫКЛ	ВКЛ/ВЫКЛ интерфейса RS-485 для работы по протоколу MODBUS
ПАРАМЕТР 1 (PARA 1)	****	Изменение пароля пользователя.
Р.ВЫБИРАТЬ (PRES UNIT)	BAR	Выбор единиц измерения давления BAR/PSI/MPA
Т.ВЫБИРАТЬ (TEMP UNIT)	°C	Выбор единиц измерения температуры °C/°F

4 Сообщения о неисправности и методы устранения

4.1 Сообщения о неисправностях, в результате которых компрессор немедленно выключается:

Отображение отказа на дисплее	Причина	Метод устранения
«НЕПОЛАДКА ОБОР.» («FAIL TO STOP»)	Общая неисправность оборудования.	Перейти в меню «Рабочие параметры (RUN PARA.)» и в параметре «ТЕК.НЕИСПР. (THIS FAULT)» получить информацию по неисправности.
«КН. АВАР. СТОП» («EMEGENCY STOP»)	Ошибка цифрового входа (перегрузка вентилятора, нажата кнопка аварийной остановки).	Проверить: исправность вентилятора, состояние контактора коммутации вентилятора. Отжать кнопку аварийной остановки.
«НИЗКАЯ-Т.» («TEMP. LOWER»)	Низкая температура масла	Необходим подогрев окружающего воздуха.
«ВЫС. Т..» («AIR T HIGH»)	Высокая температура масляно-воздушной смеси	Проверить уровень масла, масляные фильтры, работу термостата, загрязненность радиатора, исправность датчика температуры.
«ВЫСОК. Д» («FAIL TO STOP») AIR P HIGH	Высокое давление нагнетания	Снизить давление в сети.
МОТ.ПЕРЕГ. («MOTOR OVERLOAD»)	Перегрузка двигателя.	Проверить исправность электродвигателя, натяжение ремней, температуру воздуха в шкафу электроаппаратуры.
ВЕНТ.-ПЕРЕГ. («FAN OVERLOAD»)	Перегрузка вентилятора.	Проверить исправность вентилятора.
НЕСТАБ.-I («UNBALANCED»)	Дисбаланс по току.	Проверить исправность силовых контакторов и электродвигателя.
«ВЫСОК.-U» («VOLTAGE HIGH»)	Высокое напряжение сети.	Проверить напряжение сети.
«НИЗКОЕ-U» («VOLTAGE LOW»)	Низкое напряжение сети.	Изменить последовательность фаз на вводном автомате (рубильнике) установки.
ПЕРЕ-ФАЗ. («PHASE REVERSE»)	Неверная последовательность фаз	
«Р-ДАТЧИК» («P SENSOR FAULT»)	Ошибка датчика давления	Проверить электрическое соединение и исправность датчика давления.

4.2 Сигналы оповещения о неисправности или необходимости проведения сервисного обслуживания, не влекущие за собой отключение компрессора

Отображение отказа на дисплее	Причина	Метод устранения
«ЭКСПЛ.-МФ» («OIL FIL. LIFE END»)	Истекло время работы масляного фильтра	Заменить фильтр масляный .
«ЭКСПЛ.-М.СЕР.» («O-F FIL. LIFE END»)	Истекло время до замены фильтра-сепаратора	Заменить фильтр-сепаратор .
«ЭКСПЛ.-ВФ» («AIR FIL. LIFE END »)	Истекло время до замены воздушного фильтра	Заменить патрон фильтра воздушного.
«ЭКСПЛ.-МАСЛ.» («LUBE LIFE END »)	Истекло время до замены масла	Заменить масло.
«ЭКСПЛ.-СМАЗ.» («GREASE LIFE END »)	Истекло время до замены смазки подшипников	Заменить смазку подшипников.
«ЭКСПЛ.-РЕМН.» («BELT LIFE END »)	Истекло время до замены приводного ремня	Заменить ремень привода.

5. Специальные функции контроллера МАМ-860

Управление компрессорной установкой по протоколу Modbus RTU. Карта регистров Modbus RTU предоставляется отдельно, по запросу на завод-изготовитель.

v.08.22





ООО «Компрессор Сервис»

Юридический адрес: 620142, г.Екатеринбург, ул.Большакова, 81, оф.41

Почтовый адрес: 620143, г.Екатеринбург, 620143 А/Я №303

ИНН/КПП 6673202227/667101001, р/счет 40702810102270006155, БИК

044525104, К/счет 30101810745374525104, ООО «Банк Точка»

Тел/факс: (343) 278-86-12; 13; 14, 268-59-95

Сайт: www.ks-ekb.ru E-mail: info@ks-ekb.ru

Гарантийное свидетельство

Данное гарантийное свидетельство является обязательством на гарантийный ремонт компрессорного оборудования

Гарантийное свидетельство дает право на бесплатный ремонт и замену деталей, узлов, вышедших из строя по вине изготовителя, в период гарантийного срока. **Уважаемый покупатель!** Убедитесь, что все разделы настоящего гарантийного свидетельства заполнены разборчиво и без исправлений.

Изделие
Модель
Заводской номер
Дата продажи
Фамилия и подпись продавца
Печать продавца

Срок гарантии – _____ месяцев со дня продажи.

Изделие проверялось в режимах работы _____

в моем присутствии: _____
(подпись покупателя)

Изделие не проверялось по причине: _____

(штамп и подпись продавца)

При осуществлении акта купли-продажи руководствоваться общими требованиями региональных правил о приемке товара по количеству и качеству

1 Для проведения гарантийного ремонта предъявите продавцу/поставщику оформленный по установленной форме рекламационный акт, а также дополнительные сведения (или комплект документов):

- 1.1 Точный адрес потребителя (владельца изделия);
- 1.2 Документа, подтверждающего покупку и обязательства продавца;
- 1.3 Свидетельство о приемке и упаковывании (страница настоящего РЭ);
- 1.4 Сведения об эксплуатации (№ акта и дата ввода в эксплуатацию, количество часов наработки и общее, записи о проведенных ТО, ремонтах, сведения о применяемых расходных материалах и др.);
- 1.5 При отсутствии одного из указанных документов Вам может быть отказано в гарантийном

ремонте.

2 Гарантийные обязательства изготовителя прекращаются в случае:

- 2.1 Несоблюдения требований и указаний по эксплуатации на изделие и примененное оборудование, установленных в эксплуатационной документации, поставляемой в комплекте с изделием.
- 2.2 Наличия механических и других повреждений вследствие нарушения условий эксплуатации, транспортирования и хранения.
- 2.3 Внесения изменений в электрическую и пневматическую цепи управления, конструкцию или устройство изделия и его составных частей без письменного разрешения изготовителя.
- 2.4 Нарушения сохранности заводских гарантийных пломб на устройствах оборудования и несанкционированного доступа к настройкам (регулировкам).
- 2.5 Несвоевременного или некачественного проведения технического обслуживания, отсутствия записей в эксплуатационной документации или специальном журнале, связанных с эксплуатацией и обслуживанием.
- 2.6 Использования неоригинальных запасных частей, отсутствия или повреждения защитной маркировки.
- 2.7 Применения компрессорного масла, не рекомендованного или несогласованного с изготовителем.
- 2.8 Самостоятельной разборки узлов изделия для определения причин неисправности, ремонта или замены без письменного разрешения изготовителя на проведение работ.
- 2.9 Отклонения показателей качества электроэнергии от нормы по ГОСТ 32144.
- 2.10 Несоответствия параметров подводящего питающего кабеля (падение напряжения на подводящем кабеле более 5 % от номинального значения) по ГОСТ МЭК 60204.

3 Гарантийные обязательства не распространяется:

3.1 На расходные запчасти и материалы, замена которых в период действия гарантии предусмотрена регламентом проведения технического обслуживания.

3.2 На повреждения изделия, возникшие в результате событий чрезвычайного характера, об-

стоятельств непреодолимой силы или вмешательства третьего лица.

4 Гарантийные обязательства не предусматривают:

4.1 Техническое обслуживание и чистку компрессора, а также выезд к месту установки компрессора с целью его подключения, настройки, ремонта или консультации. Данные работы производятся по отдельному договору.

4.2 Транспортные расходы не входят в объем гарантийного обслуживания.